

令和5年度（2023年度）

一般社団法人

長野県バスケットボール協会定時総会

議案書

令和6年（2024年）6月29日（土）10時

ホテル信濃路

定期総会 次第

(司会進行 有賀常務理事)

1 開会のことば (飯島副会長)

2 県協会功績者表彰 倉科晶夫氏 (松本協会)
江取光雄氏 (飯伊協会)
伊那中学校女子バスケットボール部
(U15 部会・上伊那協会)

3 会長あいさつ (夏目会長)

4 議長選出 ・ 資格審査 (出席代議員数報告)

全代議員(社員)数 18名 出席 名 ・ 欠席 名

議決権行使 賛成 名 ・ 反対 名 ・ 無回答 名
(定款第 19 条をもって過半数の出席が有り本会議は成立します)

議事録署名人 1名 夏目敏会長 (代表理事)

5 議 事

[協議及び報告事項]

第 1 号議案 「令和 5 年度貸借対照表及び正味財産増減計算書並びにこれらの
付属明細書の承認」について (清水常務理事)
(会計監査報告) (監事代表)
「令和 6 年度予算書 (案)」の変更部分について (清水常務理事)

第 2 号議案 「令和 6 年度事業計画」の改正部分について (鈴木常務理事)

第 3 号議案 「令和 6 年度の役員改選」について (事務局)

[委員会・連盟報告] 時間短縮のため、議案書で確認

(1) 会長挨拶 (2) 専務理事報告 (3) 総務関係(事務局) (4) 競技委員会
(5) 審判委員会 (6) 技術委員会 (7) ユース育成委員会 (8) 国体強化
(9) 指導者養成委員会 (10) 広報委員会 (11) 規律・裁定委員会
(12) スポーツ医科学委員会 (13) 障害者委員会 (14) U12 部会
(15) U15 部会 (16) U18 部会 (17) 社会人連盟 (18) 学生連盟
(19) JPBL 委員会 (20) 登録担当 (21) T0 委員会

[その他報告・確認事項]

6 事務局連絡

7 閉会のことば (飯島副会長)

令和5年度 代議員・役員名簿

代 議 員		
1	長野市協会	小松 彰
2	須坂市協会	山崎 三成
3	千曲市協会	浦野 善之
4	上田市協会	小林 直樹
5	佐久協会	澤尾 光弘
6	松本協会	横林 和俊
7	茅野市協会	武田 奎吾
8	諏訪市協会	飯田 則司
9	岡谷市協会	岩垂 俊男
10	上伊那協会	松崎 旻
11	飯伊協会	鎌倉 豊
12	社会人連盟	和田 和紀
13	JPBL連盟	野本 和宏
14	学生連盟	佐土 透
15	U12部会	中村 安伸
16	U15部会	小林 将直
17	U18部会	西澤 潤也
18	障がい者連盟	久保 聡史

事務局		
1	事務局長	平林 昌男
2	事務局員	中村 明子

理 事 ・ 監 事		
1	会 長	夏目 敏
2	副会長	飯島 真一
3	専務理事	荒木 博明
4	業務執行理事	清水 信行
5	業務執行理事	有賀 正秋
6	業務執行理事	立川 正
7	業務執行理事	鈴木 幸夫
8	理事（審判）	鈴木 誠
9	理事（技術）	神澤 徳
10	理事（規律・裁定）	松村 明
11	理事（ユース育成）	圓山 正明
12	理事（広報）	塚田 壮一
13	理事（指導者養成）	窪田 明
14	理事（SP医科学）	兼子 昌幸
15	理事（登録）	村田 透
16	理事（T・O）	田中 恵
17	理事（U12部会）	上口 義雄
18	理事（U15部会）	塚田 和俊
19	理事（U18部会）	竹田 さゆり
20	理事（社会人）	佐藤 昭則
21	理事（学生連）	藤田 美帆
22	理事（JPBL）	渡辺 智之
24	理事（障がい者）	久保 聡史
23	理事（高体連）	佐々木 英雄
25	監 事	風間 孝三
26	監 事	赤沼 喜市

(1) 会長挨拶

夏目 敏

県協会の 2023 年度各種事業も皆様方のご協力のおかげで無事に終了する事が出来ました、この場をお借りして心より厚く御礼申し上げます。

新聞紙上でも全国知事会議において、「国スポ」の開催の有無について取りざたされていますが、4 年後には本県開催が決定しており今までの「国体」から「国民スポーツ大会」「全国障がい者スポーツ大会」と名称を変更し開催されることに成っています。まだ 5・6 年もあると思っておりましたが、既に 4 年を残すところと成ってしまいました。競技力の向上及び審判員、競技補助員の養成等また会場施設の充実についても県、市の行政とも連絡を密に取り合い運営に支障をきたさぬようすすめています。

アンダーカテゴリーにおいての暴言等の事例がまだまだ無くならない現状ですが、指導者の方々の自覚ある指導をお願いします。

ブレイブウォリアーズの B1 リーグ残留については、何とか踏みとどまって、日本のトップ選手との対戦をホーム会場で応援できることを期待したいところです。

「バスケットボールで長野県を元気に」のスローガンで本年も頑張りたいと思います。

(2)専務理事報告

荒木 博明

平素より当協会の活動にご理解、ご協力を賜り、厚く御礼申し上げます。

2023年度長野県協会主催の各種事業では、地区協会並びに各種連盟の皆様のご理解、ご協力、ご尽力によりましてコロナ前の活気ある競技環境に戻り、すべての競技会が無事に終了できましたことに心より御礼申し上げます。

令和5年度の鹿児島特別国体へは成年男子と少年男子が出場し、少年男子は第5位という素晴らしい成績を残してくれました。少年男子チームは鹿児島県開催ということで知覧特攻平和会館を訪問し、第二次世界大戦末期の沖縄戦で繰り広げられた特攻という人類史上類のない作戦で戦死された特攻隊員の遺品や関係資料を目の当たりにし、恒久の平和を祈念するとともにバスケットボールに打ち込める自分たちの幸せを再認識してコートに立ったと聞いております。

彼らはまさに、戦後の荒廃と混乱の中で、スポーツを通して国民に勇気と希望を与えようと始まったスポーツの祭典である国体の意義を学んだことと思います。

ところで、昨年県協会として来る2028年長野県開催の信州やまなみ国民スポーツ大会（以下長野国スポ）5年前計画をまとめ、発表させていただきましたが、具体的な取り組みとして強化担当有賀常務理事の計画のもと、長野国スポのターゲット年齢を対象に選手発掘がスタートしました。この取り組みの成果が着実に出ることを期待しております。

最後に、信州BWは2023-2024シーズンの戦績芳しくなく、来期よりB2リーグで戦うことになりましたが、2026年から始まる新B1プレミアリーグへの参入の夢が消えたわけではありません。信州BWが新B1へ参入できるよう県内バスケットボールファンの皆さんで力を合わせていただくことを切にお願い申し上げます。

1 内外の動き

(1) JBA関連

① 2005年度より天皇杯・皇后杯の改編

- ア 都道府県予選：各都道府県において8月末までに開催
- イ ブロック予選：全9ブロックにおいて、原則11月中での開催
- ウ ファイナルラウンド：1月上旬の祝日に合わせて、集中型での開催
- エ ファイナルラウンドの出場枠（合計24チーム）
 - ・各ブロック代表
 - ・国内トップリーグ推薦枠
 - ・社会人推薦枠
 - ・大学推薦枠

② 2025年度以降の全国ミニの大会の「特別ルール」を検討中

(2) 長野県バスケットボール協会

① 第82回国民スポーツ大会（2028年長野県開催に向けて）4年前計画

- ア 指導者育成、選手育成、審判育成、TO育成等
- イ 大会運営スタッフの養成（開催市の長野市との連携・協力）
- ウ リハーサル大会の開催を検討中
- エ 強化部等の組織体制確立や充実（長野県スポーツ協会競技力向上専門委員会基本方針）

(3) 総務関係

事務局

(1) 令和5年度 理事会・県理事長会報告

理事会・県理事会・臨時総会の開催（千曲市内及びWeb会議）

理事会開催日

6/24・8/3・9/21・10/26・11/18（web）・2/15・3/12（web）・4/6（web）・5/18（web）・

（5月末まで9回）・6/21（web予定） 計10回

12/10 県理事長会 3/17 臨時総会 6/29 定時総会

議事内容

- ・令和5年度の各委員会の活動の確認。
- ・日本協会D-fundの活用と適正な運営、助成対象の確認等。
- ・日本協会からの提案案件についての協会の方向性の検討。
- ・各種大会要項、組み合わせ等の審議及び結果等の報告。
- ・国体強化並びに長野国スポに向けた県協会としての取り組み、方針の審議。
- ・各種表彰関係の検討並びに決定。
- ・前年度事業の反省並びに今年度事業計画（案）の審議、検討。
- ・前年度収支決算からの今年度収支予算（案）の審議、検討及び執行。
- ・運動部活動の地域移行に関する検討
- ・FIBAワールドカップ（沖縄大会）の周知活動
- ・能登半島地震災害への支援活動
- ・基本規程の見直し

(2) 令和5年度 地区協会・連盟理事長会議

開催期日 令和5年12月10日（日）

- ・次年度の競技会開催日程及び会場の確認と調整。
- ・チーム加盟・競技者登録、加盟料・登録料について
- ・運動部活動の地域移行について
- ・長野県スポーツ功労賞表彰について
- ・コンプライアンス研修

(3) 令和5年度 臨時総会 R5.3.17（出席代議員16名・代議員総数18名）

- ・令和6年度事業計画（案）及び暫定収支予算（案）の説明と承認。
- ・コンプライアンス研修

(4)競技委員会

鈴木 幸夫

令和5年度の反省

新型コロナウイルス感染症が5月に5類へと移行され各種大会に関してもコロナ前の状況に戻っての実施となった。大会の開催にあたっては、各地区協会・カテゴリーを初めとする関係各位のご尽力により無事実施できました。この場を借りて心より感謝申し上げます。

また、「国体選手最終選考会」「長野県総合選手権大会」においては年々参加チームが少なくなっており、それに伴ってゲーム数も減少し共管協会に体育館を確保していただきながらも不必要になってしまい大変申し訳なく感じている。登録及び参加チームの増加に向けた取り組みが課題であるとする。

加えて、体育館の確保も年々厳しい状況となっており、地区協会への主管共管依頼等についても事前の情報収集等工夫していく事も検討していきたい。

日本協会から「大会参加者の登録等の参加資格の確認と徹底」という指示があり、登録担当と協力して競技者登録の確認とチームへの連絡を行った。

令和6年度への提案

- 1) 大会日程、会場及び要項について（別紙参照）
- 2) 大会参加申し込み方法（エントリーの変更も含む）について・・・例年と同様とするが、登録及び参加資格の確認徹底のため、「TeamJBAの大会エントリーシート」の活用も検討する。
- 3) 公認コーチのベンチ入り義務付けについて・・・例年と同様とする。
- 4) チーム、選手の登録確認について漏れのないようにする。
- 5) 選手の移籍について

原則として一般チームにおける年度途中のチームの移籍はできないものとする。

（U-12, U-15, U-18, 大学生については各カテゴリーのルールに則って行うものとする。）

- 6) 県総合選手権大会の高校生の参加条件については、例年と同様とする。
- 7) リーグ戦の開催及び実施については各カテゴリーの提案による。
- 8) 大会開催における主管協会の共同開催（諏訪地区）について（総会にて口頭説明）
- 9) スコアシートへの印刷可能なプリンターの貸し出しについて（総会にて口頭説明）

2023年度 国体選手最終選考会 組み合わせ

長野県バスケットボール協会

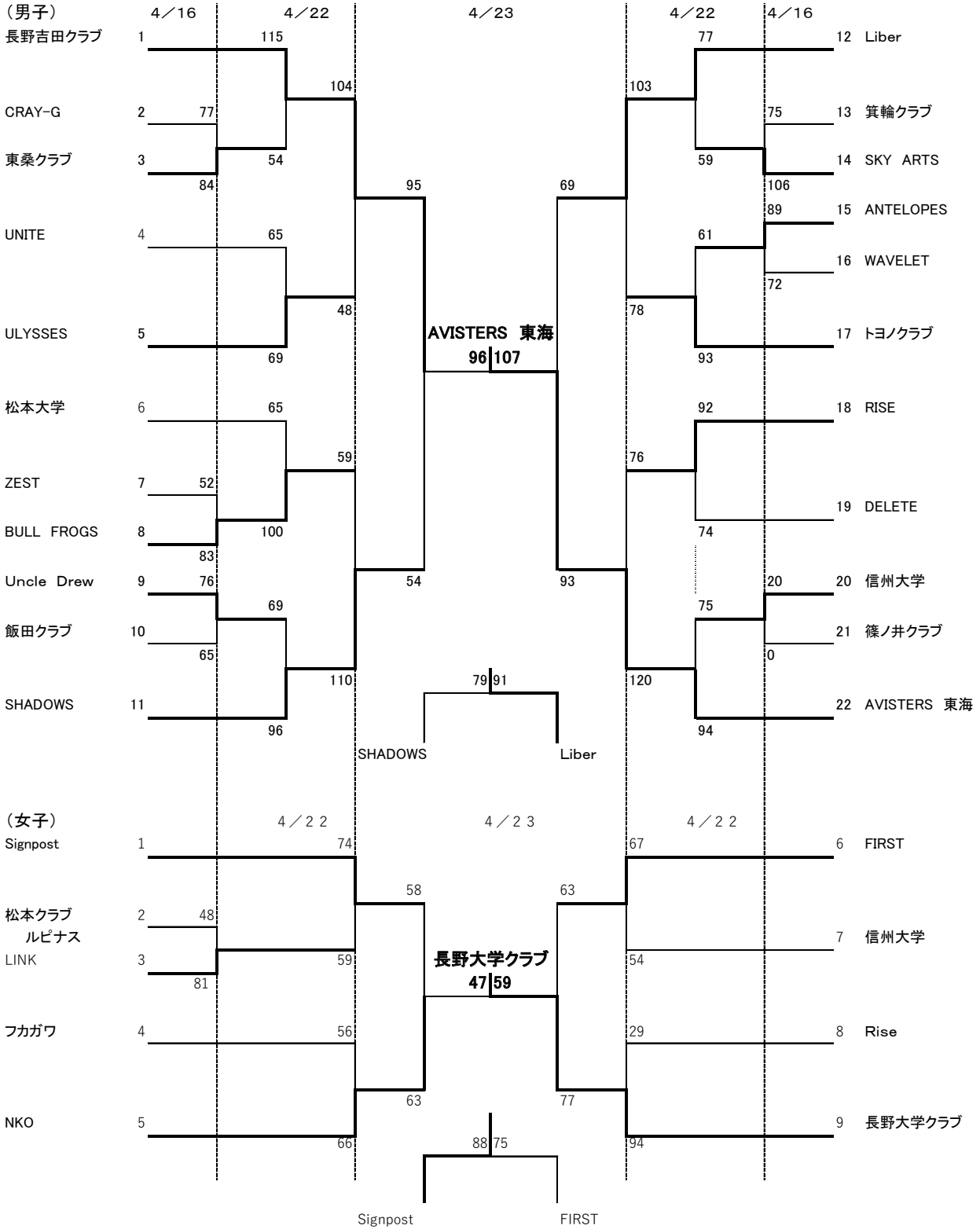

男子 1位 AVISTERS 東海
 2位 長野吉田クラブ
 3位 Liber
 4位 SHADOWS

女子 1位 長野大学クラブ
 2位 NKO
 3位 Signpost
 4位 FIRST

第99回天皇杯・第90回皇后杯 全日本バスケットボール選手権大会
兼 令和5年度長野県総合バスケットボール選手権大会 結果

長野県バスケットボール協会

(男子)

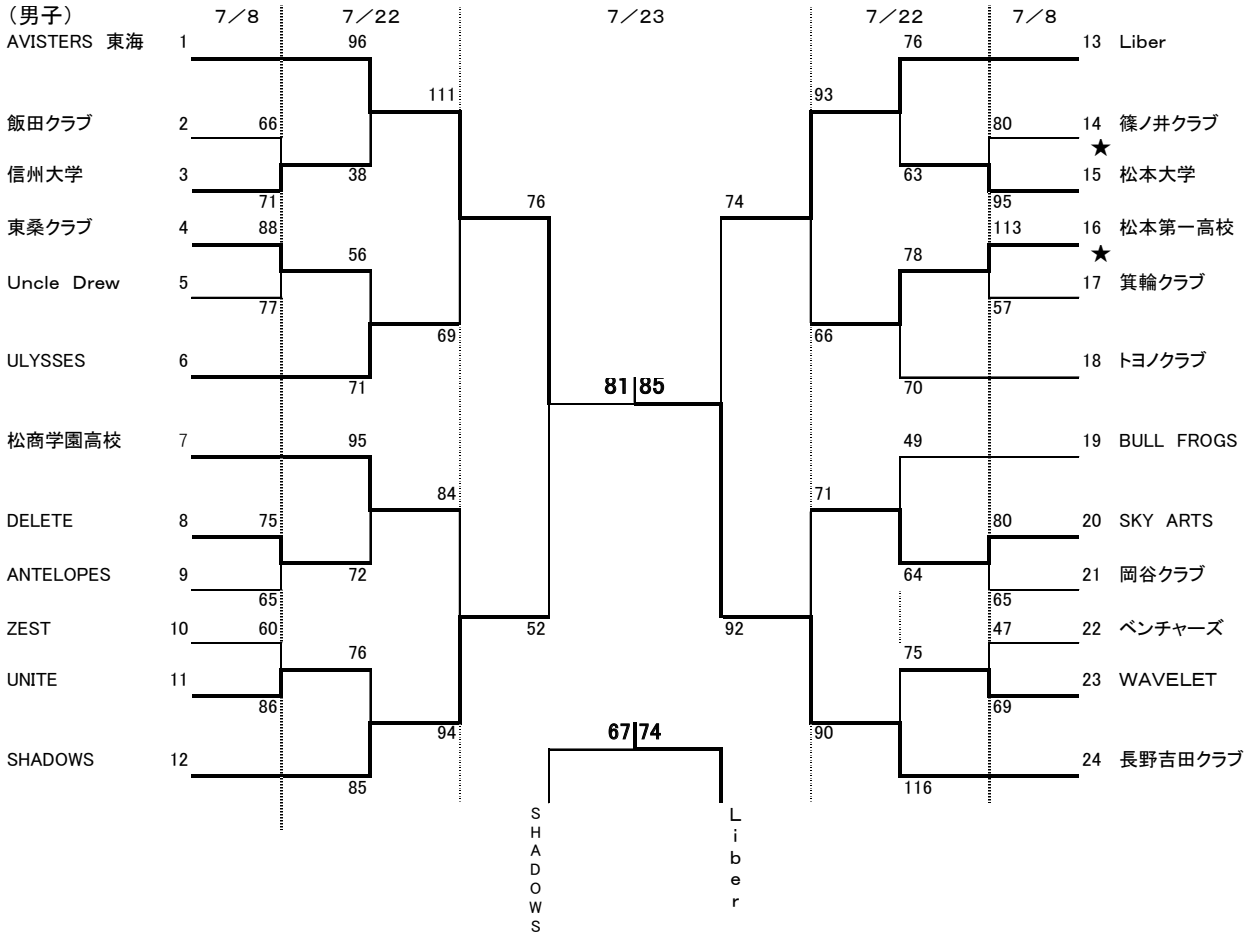

(女子)

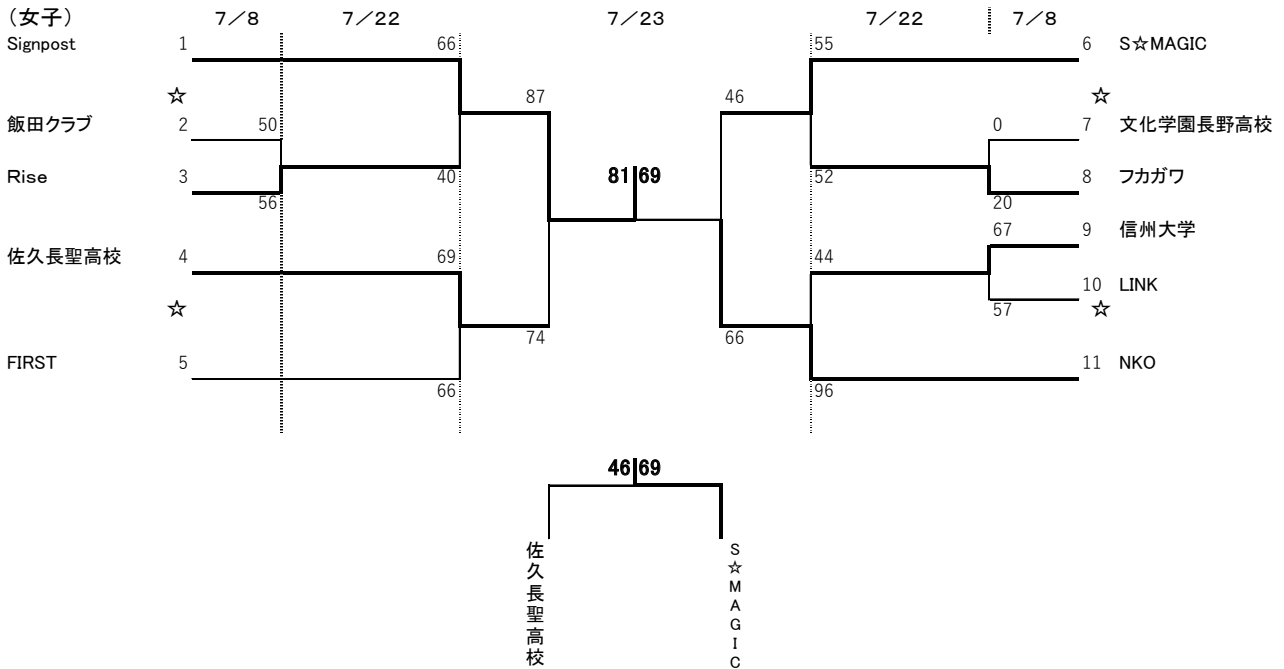

男子 1位 長野吉田クラブ
2位 AVISTERS 東海
3位 Liber
4位 SHADOWS

女子 1位 Signpost
2位 NKO
3位 S☆MAGIC
4位 佐久長聖高校

第9回 3×3 日本選手権大会長野県予選大会結果(訂正版)

2023年10月22日(日) 会場:松本美須々ヶ丘高等学校体育館

Pool 順位: MEN

ランク		ダイナ	LEGEND	G-LUSH	bba	勝ち	勝率%	平均 得点	得点
1	ダイナブラックス		21:03	21:10	21:10	3	100	21	63
2	LEGEND	3:21		21:17	<i>18:21</i>	1	34	14	42
3	G-LUSH	10:21	17:21		22:11	1	34	16.3	49
4	bba	10:21	<i>21:18</i>	11:22		1	34	14	42

Pool 順位: WOMEN

ランク		Signpost	REGION	Signpost 2nd	REGION B	勝ち	勝率%	平均 得点	得点
1	Signpost		21:12	21:20	21:10	3	100	21	63
2	SAKU REGION	12:21		17:13	21:18	2	67	16.7	50
3	Signpost 2nd	20:21	13:17		21:15	1	34	18	54
4	SAKUREGION B	10:21	18:21	15:21		0	0	14.3	43

男子 第1位 信州松本ダイナブラックス

女子 第1位 Signpost

以上 2チームを2024年1月21日(日)三重県亀山市で行われる中日本大会に、長野県代表として推薦いたします。

第10回 3×3 U18日本選手権大会長野県予選大会結果

2023年10月22日(日) 会場:松本美須々ヶ丘高等学校体育館

Pool 順位:U18 MEN

ランク		Pheasan	梓川高校	志學館	明科高校	勝ち	勝率%	平均 得点	得点
1	Pheasan		21:04	16:08	21:10	3	100	19.3	58
2	梓川高校	4:21		14:12	17:15	2	67	11.7	35
3	志學館	8:16	12:14		17:10	1	34	12.3	37
4	明科高校	10:21	15:17	10:17		0	0	11.7	35

Pool 順位:U18 WOMEN

ランク		Golden	REGION	REGION B	勝ち	勝率%	平均 得点	得点
1	GoldenQueens		21:10	22:09	2	100	21.5	43
2	SAKU REGION	10:21		18:17	1	50	14	28
3	SAKU REGION B	9:22	17:18		0	0	13	26

男子 第1位 Pheasan

女子 第1位 GoldenQueens

以上 2チームを2023年11月26日(日)三重県津市で行われる中日本大会に、長野県代表として推薦いたします。

(5) 審判委員会

鈴木 誠

1 県内大会及び審判講習会／本県開催の北信越ブロック大会

令和5年(2023)	4月	B級ライセンス更新講習会
	4月	C・D級ライセンス更新講習会(二地区で開催)
	4月	国体最終選考会 ※強化育成審判員研修
	6月	県高校総体 ※重点研修
	7月	BリーグU18中日本リージョナルリーグ
	7月	県総合選手権大会 ※県指名強化審判員講習会 講師:関口氏(新潟)平澤氏(新潟)
	10月	県社会人選手権大会 ※B級審査会 ※B級審判員審査 合格9名

2 全国及び県外・北信越ブロック大会・審判講習会・審査会への派遣

令和5年(2023)	4月	S級一次審査会 榎本麻衣 永富万結永 ※2名とも一次不合格
	5月	笹本杯(石川) 重点研修、女性研修 派遣 山内(講師)、尾形(講師)、鈴木、榎本、永富、竹内、薄井、関、金澤、平林、川上
	6月	北信越高校総体(福井) 派遣 岩月、永富、榎本、竹内、薄井 ※A級一次審査会 受講:竹内、薄井 / 合格:薄井 1名合格
	7月	全国高等学校総合体育大会バスケットボール競技大会・女子(北海道) 派遣 榎本
	8月	北信越中学総体(石川)
	8月	全国中学校総合競技大会バスケットボール競技(香川) 派遣 竹内 ※岩月(本部派遣)
	9月 ~2024年5月	Bリーグ2023-24シーズン 山内、尾形、岩月 / Wリーグ 尾形 / B3 吉田知、鈴木 ※尾形:Wリーグ・ファイナル担当 ※尾形、岩月B3リーグファイナル担当
	10月	北信越大学バスケットボール選手権大会兼インカレ予選 派遣 鈴木、吉田、榎本、竹内、薄井 ※A級最終審査会 受講:薄井/合格:薄井 1名合格
	12月	全日本大学バスケットボール選手権(東京) 派遣:永富
	12月	ウインターカップ2023(東京) 派遣:鈴木
令和6年(2024)	1月	Jr.ウインターカップ2023-24(東京) 派遣:薄井
	2月	北信越高校新人バスケットボール選手権大会(石川) ※震災により中止
	2月	B.LEAGUE U18 INTERNATIONAL CUP 2024 『U28 ヤングオフィシャルズキャンプ(YOC)』(東京) 派遣:薄井
	2月	全日本社会人バスケットボール選手権大会(群馬) 派遣:吉田
	3月	全国ミニバスケットボール大会 派遣:竹内彰吾

3 評価・反省

① ライセンス昇格

<永富万結>2023年度北信越ブロック推薦でS級審査にチャレンジ。残念ながら一次審査で不合格※2024年度ブロック推薦でS級チャレンジ。
<榎本麻衣>2023年度A級フレッシュマンでS級審査にチャレンジしたが、残念ながら一次審査で不合格。2024年度北信越ブロック推薦でS級チャレンジ。
<薄井智正>2023年度A級審査に合格して昇格。2024年度フレッシュマンとしてS級審査にチャレンジ。
<竹内健司、平澤和弥、関凌郁>
2024年度本県の重点審判員としてA級審査(一次審査:6月北信越高校総体/二次審査:10月北信越インカレ予選)にチャレンジ予定。

② 2028年長野国体に向けて

- 上級審判員の増員(S級 現在3名→6名/A級 現在7名→10名)を見込み、審判員の育成を図っていくため、年間を通じての研修計画を立てて取り組んでいる。コート上の研修だけでなく映像を用いて判定についてディスカッションする等リモートでの研修も実施している。
- 車椅子(責任者)松山克洋...2028年長野国体に向けて車椅子の審判員を育成する。審判員の確保が急務。現在A級に昇格1名

③ 尾形美樹(国際/S級)の活躍により県内女性審判員の意識が高まっている。2023年度は永富万結、榎本麻衣を中心に講習会を開催し女性審判員の技術向上と人材の発掘に顕著な成果を挙げている。北信越ブロック他県からの参加者もあり有意義な研修が行われている。短期ビジョンでは女性A級の誕生に尽力したい。

④ 「女性分科会」、「3×3」、「U15/U18育成」部門、活動の充実を図っていく。

女性分科会(責任者)清水みなみ...男女共同参画に基づき審判委員会の中において女性にとって活動しやすい環境の整備。女性審判員の指導育成。
3×3(責任者)廣瀬和也...松本の3人制プロチームが活動中。県内においてリーグ戦が開催されている。3×3の審判員の増員を図る。
U15/U18育成...2028年長野国体に向けて中学生、高校生に情報発信し、人材確保、育成を図る。松本協会で行われた審判講習会には中信地区の高校生が多数参加。裾野を広げていきたい。また、高校生レフェリーとして佐藤葉快(4月より大学生)が、日清食品 U18トップリーグの開幕戦と最終戦を全国の高校生としては初めて担当。JBAのホームページ等に取り上げられ、県内外のU18世代に影響を与えた。

(6)技術委員会

神澤 徳

令和5年 長野県バスケットボール協会指導者講習会①

講師 小笠原真人 氏 (デンソーアイリスアソシエイトヘッドコーチ)

モデルプレーヤー 長野県国体少年女子選手

日程

7月2日(日)

会場 東海大学附属諏訪高等学校体育館 (茅野市玉川 675 番地)

受付 9:00 ~ 9:20

開会式 9:20 ~ 9:30

インテグリティ講習 9:30-9:35 講師:神澤徳

式次第 ①会長挨拶 ②講師/助手紹介 (専務理事)

④講師挨拶 ⑤その他

クリニック 9:35 ~ 12:00 (午前)

13:10 ~ 15:50 (午後)

閉会式 15:50 ~ 16:00

式次第 ①お礼の言葉 (会長) ②講評 (講師) ③諸連絡

●内容 長野県国体少年女子選手に指導する中で、要点の解説等の実践的な指導法を学びます。

*参加者は当日、受付にて参加料1000円を納付

受講者等 JBA 公認コーチ受講生・一般受講生 55名

令和4年 長野県バスケットボール協会指導者講習会②

講師 小山孟志 氏 (東海大学体育学部競技スポーツ学科准教授)

日程

10月22日(日)

会場 東海大学附属諏訪高等学校トレーニング室 (茅野市玉川 675 番地)

受付 9:00 ~ 9:20

開会式 9:20 ~ 9:30

インテグリティ講習 9:30-9:35 講師:神澤徳

式次第 ①会長挨拶 ②講師/助手紹介 (専務理事)

④講師挨拶 ⑤その他

クリニック 9:35 ~ 12:00 (午前)

13:10 ~ 15:50 (午後)

閉会式 15:50 ~ 16:00

式次第 ①お礼の言葉 (会長) ②講評 (講師) ③諸連絡

●内容 筋力トレーニングの基礎理論と実践

*参加者は当日、受付にて参加料1000円を納付

受講者等 JBA 公認コーチ受講生・一般受講生 7名

令和4年 長野県バスケットボール協会指導者講習会③

講師 水野慎士 氏 U16 U18 日本代表男子チームのスキルコーチ兼通訳

モデル選手:長野県 U14 女子 DC 選手

日程

12月10日(日) 会場:安曇野市立穂高西中学校体育館

1, 開講式 (9:00 - 9:10)

講師紹介 県協会ユース育成委員長 圓山正明

県協会代表挨拶 U15 部会長 塚田和俊 氏

講師挨拶 水野慎士 氏

後援挨拶 菅公学生服株式会社

県協会役員紹介および諸連絡等

2, インテグリティ講習 9:10 - 9:25 講師: 圓山正明

3, クリニック 9:25 - 11:55 (午前) 13:10 - 15:50 (午後)

4, 閉講式 (15:50 - 16:05)

会長挨拶 U15 部会長 塚田和俊 氏

講師挨拶 水野慎士 氏

5, その他 写真撮影

- ① 受講者等 JBA 公認コーチ受講生・一般受講生 48名
県協会役員・スタッフ 18名 計66名

総括

第1回の講習会では、デンソーアイリス所属でアソシエイトコーチを務めている小笠原真人さんにお越しいただき、U16 長野県少年女子候補選手をモデルに講習会を実施した。内容は、ファンダメンタルからスクリメージまでの過程を細分化し、オフェンスとディフェンスにおける基礎から発展まで幅広く学ぶことができた。特に選手との距離感や伝え方の工夫など、練習の内容だけでなく、指導者としてどのような姿勢で選手と対峙するのかをご教授いただき、選手の乗せ方やひきつけ方をはじめ、技術以外の部分での指導を多く学ぶことができた。また、オフェンスとディフェンスのファンダメンタルの重要性を実感すると同時に、様々な練習方法を学ぶことができた。

第2回の筋力トレーニングについては、午前講義、午後実技という構成であった。講義では、トレーニングの基礎となる理論はもちろん大学で実際に取り組んでいる内容の紹介や、参加者と講師全体での質疑時間を多く設け、参加者が学んだ内容から出た疑問を話し合い、様々な立場からの意見を傾聴する有意義な時間を作った。午後の実技では、主にトレーニングを行うための体の状態づくりを複数紹介していただき、受講生が実際に体で体感した。トレーニングといっても単に重たいものを持ち上げるなどの筋力への負荷をかけることを行うのではなく、効果的なトレーニングは体の機能性を高めることでその意味があることを学んだ。

第3回の講師の水野氏は JBA 育成センター(以下 DC)の指導指針にも精通しておりモデル選手も U14 女子 DC 選手であることから U14DC ゲームモデルとそれに必要なスキルワークをテーマに講習会を開催していただいた。講習内容は「チャンス」「ブレイク」の作り方から始まり「フィニッシュ」へと繋げる斬新でわかりやすいドリルの実践。これに必要なアタックの仕方やパストリルの紹介と練習。最終的に「キャスティング」局面での応用という形で展開がなされた。

極めて系統立てられたドリル内容であること、映像による伝達が 10 回を超えること、課題の提示が工夫され選手が考え成長する機会が創出されていることが特筆される。また、選手への声掛けや雰囲気作りも含めて一流のコーチとは何かを考えられる素晴らしい講習であった。

(7) ユース育成委員会

圓山 正明

ユース育成委員会は、2016年度までのエンデバー委員会の活動である「指導内容伝達」と長野県協会各委員会・地区協会・連盟と密接に結びついた「発掘」「育成」を行い、2017年度からこれらに加えて「育成センター(以下DC)事業運営」を担っています。全体を統括した「委員会活動」と「育成センター事業」に分けて以下のように報告いたします。

■ ユース育成委員会

【実施報告】

① 委員会・会議

【長野県関係】

- 1,長野県育成センターコーチ、マネージャー会議 2023/4/1 8:30-13:00 松本市立菅野中学校
総括全体説明、カテゴリー別ミーティング、県地区別カテゴリー間連携ミーティング
- 2,長野県ユース育成委員会・会議 2024/2/20 18:30-21:00 Zoom
各カテゴリーからの報告、課題と2024年度に向けた取り組み、運営事項について、DCと団体強化、事務連絡、情報交換

② 選考会議等《北信越ブロックからナショナル育成キャンプ(以下NDC)等への推薦と選考状況(長野県分)》

1,U13

2022年度よりU3NDCは廃止により選考なし

2,U14

【選考会議】2023/7/31 北信越ブロックU14ユース育成コーチ会議 いしかわ総合スポーツセンター会議室

- 男子 熊谷歩志(塩尻市立丘中学校 190cm) 石川2名 富山1名 新潟1名 計5名選考
9/30-10/1 Tryout ナショナルトレーニングセンター(以下NTC)にて 熊谷歩志(塩尻市立丘中学校 190cm) 石川1名 新潟1名 合格
10/27-29 U14NDC1 NTCにて 熊谷歩志(塩尻市立丘中学校 190cm) 石川1名 新潟1名 参加
12/8-10 U14NDC2 NTCにて 熊谷歩志(塩尻市立丘中学校 190cm)のみ参加
- 女子 小澤すみれ(伊那市立伊那中学校 160cm) 石川1名 新潟4名 計6名選考
9/29-30 Tryout NTCにて 小澤すみれ(伊那市立伊那中学校 160cm) 新潟3名 計4名合格
10/27-29 U14NDC1 NTCにて 小澤すみれ(伊那市立伊那中学校 160cm) 新潟3名 計4名参加
12/8-10 U14NDC2 NTCにて 新潟1名(加地百花・新潟清心女子中学校)のみ参加【小澤すみれは、U14NDC1にて不合格】

3,U15

【選考会議】2023/7/31 北信越ブロックU14ユース育成コーチ会議 いしかわ総合スポーツセンター会議室

- 男子 早野 剛(長野市立長野西部中学校 183cm) 富山1名 福井1名 計3名選考
10/21-22 Tryout NTCにて 3名不合格
- 女子 牧田知紘(伊那市立伊那中学校 159cm) 石川1名 新潟4名 富山1名 計7名選考
10/20-21 Tryout NTCにて 牧田知紘(伊那市立伊那中学校 159cm) 石川1名 新潟3名 計5名合格
12/1-3 U15NDC1 NTCにて 牧田知紘(伊那市立伊那中学校 159cm) 石川1名 新潟3名 計5名参加
12/15-17 U15NDC2 NTCにて 新潟3名のみ参加 【牧田知紘は、U15NDC1にて不合格】

4,JYA(ジュニアユースアカデミー)

【推薦等】各県U14ユース育成コーチの管轄の下、基準を満たす者の自己推薦型応募

- 男子 進藤颯矢(安曇野市立明科中学校 190cm) 石川2名 計3名応募 書類選考にて石川1名のみ合格
- 女子 新潟4名応募 書類選考の結果、全員合格 4名共に11/11-13 JYA1,11/18-20 JYA2のキャンプに参加

5,U16

【選考会議】北信越ブロックU16-18ユース育成コーチ会議 webにて

- 男子 石川2名 新潟4名 福井1名 計7名選考 2023/4/22-26 第1回キャンプ 石川1名 新潟2名
2023/9/17-24,カタール U16FIBAアジア大会 上記3名出場 5位
- 女子 該当者なし

6,U17

【選考会議】北信越ブロックU16-18ユース育成コーチ会議 webにて

- 女子 U17ワールドカップ日本代表候補 石川県1名(山本弥音・鳳学園169cm)のみ 2024/3/18-20 NTCにて 第1回キャンプ

7,U18

【選考会議】北信越ブロックU16-18ユース育成コーチ会議 webにて

- 男子 2024年度U18日本代表候補 新潟3名 福井1名 計4名 2024/2/21-25 NTCにて 選考結果未定
 - 女子 2024年度U18日本代表候補 福井1名(平野里奈・足羽高校175cm)のみ 2024/2/22-24 NTCにて第1回キャンプ 選考結果未定
- ※ U14U15NDCトライアウト及びキャンプ・JYAキャンプ・U16U18日本代表候補合宿の詳細は、JBA.HP参照

③ 北信越U12BDCへの参加

2023/9/30,10/1,金沢大学付属中学校

参加者:松山一郎、児玉宏幸(荻原秀則の代理)、小澤公一、圓山正明

- 2022年度より選手選考を行わず、コーチ研修となった。

内容:コーチング講習、指導実践に向けて、実践指導、指導実践、スポーツマンシップ講習、インテグリティ講習
マンツーマン講習、保護者講習

④ 北信越U15BDCへの参加

2024/3/2・3、福井県坂井市立春江中学校

参加者:才田 亘、荒江 淳、篠田悠里絵、圓山正明

- 2022年度より選手選考を行わず、コーチ研修となった。また、2023年度よりU13BDCは名称を「U15BDC」と改名した。

内容:コーチング講習、指導実践に向けて、実践指導、指導実践、スポーツマンシップ講習、インテグリティ講習
マンツーマン講習、保護者講習

⑤ JBA・北信越協会ユース育成委員会主催会議(web研修も含む)

- JBA主催 コーチ研修 U12 1回、U14 1回 U16 3回 計5回 マネージャー研修 U12 1回、U14 1回 U16 1回 計3回
- 北信越協会ユース育成委員会主催会議 全体計3回、U16 計3回 U14 計4回 U12 計4回

⑥ 長野県協会HPへの情報発信(関連HPも含む)

- ユース育成コーチ研修会資料、U12U14技術講習会資料 他

■ 長野県育成センター事業

I 活動概要

① 発掘・育成

トライアウトを中心に選手発掘を実施し、良い環境・良い指導の下で育成を図る。

② 指導者の研鑽

- 1,長野県DCコーチ研修会 2023/4/1 8:30-13:00 松本市立菅野中学校
2023年度U12U15BDC伝達内容・カテゴリー別JBA指導内容の確認・指導時間の設定方法・育成マインド等多岐にわたって実施した。
 - 2,長野県U11U12DC指導内容伝達講習会 2023/12/2 ANCアリーナ
午前中、2023/9/30,10/1実施のU12BDC内容を加味しながらユース育成委員長・圓山がクリニックを実施した。
午後、長野県U12ユース育成コーチ指導の下、地区DCスタッフの指導実践を実施し、互いに研鑽を深めた。
 - 3,長野県U14DCコーチ研修会 2024/1/6 豊科北中学校 篠田悠里絵コーチによるU14NDC内容の伝達
 - 4,カテゴリー間連携と指導者交流 県選抜単位・地区別単位でカテゴリーを超えて合同練習会を実施し、研鑽を深めた。
- ※ 2021年度より年代別代表コーチや総括マネージャーが各単位DCを回って指導助言する活動を行っており、これを継続した。

③ 指導内容

JBAが掲げる「一気通貫」を実現するために、現在、JBA.HPよりDCに関する多くの映像や資料が提供され、それを活用している。

II 各カテゴリー実施報告

① U11DC,U12DC

- 4月より各地区でトライアウトを実施。トライアウトは各チームより5名の推薦枠とし、長野県内4地区で地区DCのトライアウトを実施した。
- U11DC:地区DCは年間11回実施し、練習は3時間程度行った。7月に東北信地区・中南信地区別に練習会とトライアウトを兼ねて交流戦を実施した。県DCは12月にU11DCU12DC伝達講習会より活動を実施し、3回の活動を行った。
- U12DC:地区DCは年間10回実施し、練習は3時間程度行った。7月に東北信地区・中南信地区別に練習会とトライアウトを兼ねて交流戦を実施し、U12県DC再編成を行った。県DCは12月にU11DCU12DC伝達講習会に参加し、計8回の活動を実施した。
- ※ 2月17日18日富山県黒部市総合体育センターにて北信越U11U12BDC交歓会を予定していたが、能登半島地震により中止となった。

② U13DC,U14DC

- 7月(一部8月)から全中学校にDCを告知し、前年度DCの情報も参考にしつつ、4地区にてトライアウトを開始し、選手選考を行った。
- U13DC:選手を県DC・地区DCに分けて実施し、地区DCは年間8回から9回、県DCは年8回実施した。練習時間は3時間程度である。
- U14DC:選手を県DC・地区DCに分けて実施し、地区DCは年間7回から9回、県DCは年8回実施した。練習時間は3時間程度である。
- ★新型コロナウイルス感染症やインフルエンザの影響は受けつつも昨年・一昨年のような影響は出なかった。
- しかし、U13U14カテゴリーが中学校部活からクラブ化が進み、U15選手権やカップ戦の影響で選手の欠席が目立った。
- ▼3月2日には4地区対抗戦を実施し、全体として一定の活動を確保したことは評価できるが、参加率の点で課題が残る。
- ※ 2月17日18日富山県朝日町体育文化センターにて北信越U13U14BDC交歓会を予定していたが、能登半島地震により中止となった。
- ※ U13U12DC交流戦は日程調整が付かず、未実施

③ U16DC

前年度県DC選手と県外からの有望な流入選手を集めて、選手の再編成を行う目的で6月にトライアウトを含めたDCを実施した。

7月8月9月10月は国体強化の関係で休止。10月に前年度U14県DC及び既存のU16DCを考慮しつつ、新たに県DC選手を再選考し、11月12月に練習会を実施した。このDCの活動の前身は2006年から始まった長野県強化モデルの継承であり、かつU16国体強化に直結する部分も大きい。次年度は、実施回数を増やししながら国体強化と更なる密接な連携を取りながら進めたい。

※ 収支に関する事項

本事業は、JBA.D-fundを活用し、収支報告書と領収書等証拠書類は、JBA及び長野県協会財務委員長に提出済み

III 2024年度に向けて

① DCのステータスを上げる(魅力ある育成センターづくり)

参加料を払っても参加したい事業とするために指導内容やイベントの充実を図る
⇒ トライアウトの参加者を増やす。欠席者を減らす。満足度を上げる。コーチのモチベーションも上げる。

② 日程を決定し、告知を早くする。

公式戦以外はきちんと参加できるように配慮する。(選手・チームにも事情があることから)

③ 指導者の更なる研鑽

- 1,全体的内容の共有 2024/3/31,DC研修会の実施 (カテゴリー間連携の推進も含む)
- 2,コーチライセンス 「選ばれた選手に質の高い指導を」の観点およびDCのステータスを上げる意味からライセンスを必須とする。

④ DCコーチの自己推薦型募集

2024年度は3名の自己推薦コーチを採用予定

⑤ インテグリティ講習・保護者講習の実施

⑥ 国体強化への協力

長野県協会としても長野国体に向けた強化策が必須となり、ターゲット年代の育成に協力したい。

【全体総括】

活動規模がU16DCを除いてコロナ前の2019年度DC程度まで回復し、拡大ができた。U15を取り巻く環境の変化がありますが、こうして育成センター事業ができたのは、2006年度より実施されてきたU16活動を含む一貫強化策の存在や県協会・地区協会・各連盟のご理解ご協力、そして多くのコーチ・役員のご協力があったからであり、心より感謝申し上げます。本当にありがとうございました。

事業としてまだまだ課題もありますが、「選手育成」「発掘」「指導者養成」という点において、意欲を持って参加する多くの選手、意義を感じ積極的に研鑽を積むコーチのためにも、大切な事業と捉え、更に改善を重ねながら進めてまいりたいと考えております。今後とも皆様のご理解ご協力の程よろしくお願いたします。

(8)国体委員会

立川 正

○2023年8月25日～27日 第44回北信越国体（新潟県上越市）

- ・成年男子(ブロック2枠) 3勝1敗 2位 本国体出場
- ・成年女子(ブロック2枠) 0勝4敗 5位
- ・少年男子(ブロック2枠) 3勝1敗 2位 本国体出場
- ・少年女子(ブロック2枠) 1勝3敗 4位

○2023年10月12日～16日 2023特別国体かごしま国体

成年男子：鹿児島県ビーラインスポーツ始良体育館

少年男子：鹿児島県薩摩川内サンアリーナせんだい

- ・成年男子 1回戦 長野 77 - 80 香川
- ・少年男子 2回戦 長野 86 - 56 秋田
- 準々決勝 長野 62 - 84 静岡

少年男子 祝5位入賞

○2028長野国スポに向けて具体的な組織作り、強化等をしていく。

○国体(本大会)の開催年度の変更 (2024佐賀から「国民スポーツ大会」に名称変更)

	2020	2021	2022	2023	2024	2025	2026	2027	2028	2029
開催予定	鹿児島	三重	栃木	佐賀	滋賀	青森	宮崎	長野	群馬	島根
開催変更	中止	中止	栃木	鹿児島	佐賀	滋賀	青森	宮崎	長野	群馬
年次	-8	-7	-6	-5	-4	-3	-2	-1	0	—

○本年度の4種別スタッフ構成

種別	監督	コーチ・マネージャー	トレーナー
成年男子	原田 将史 (大日本法令印刷)	清水 信行(長野吉田クラブ) 望月 卓(長野吉田クラブ)	降旗 一樹(軽井沢病院) 高橋 健太(佐久平総合リハビリC)
成年女子	中村 聖美	池内 侑里(NKO) 辻 希美(中野市役所) 小滝 朱華 藤沢 真優(清泉女学院短大)	渡辺 華帆(雨宮病院) 由比藤 智(サニー鍼灸整骨院)
少年男子 (U16)	荒木 志勇人 (長野吉田高校)	養田 達也(佐久長聖高校) 名取 駿(上田染谷丘高校) 小滝 道仁(東海大諏訪高校)	兼子 昌幸(佐久平整形外科C) 依田 好平(佐久平整形外科C)
少年女子 (U16)	神澤 徳 (東海大諏訪高校)	江取 大介(上伊那農業高校) 笠原 信行(三陽中学校)	児玉 雄二(ATC)

令和5年度 2028年度開催長野国民スポーツ大会 候補選手選考会・練習会実施報告（少年男女）

2028年に開催される長野国民スポーツ大会に向けて活躍を期待できる選手の育成を目的に人材発掘から育成・強化を行うプログラムです。長野県に登録している選手から才能ある人材を集め、協会が指定した指導者が2023年10月から長野国体に向け強化を行います。バスケットボールの理解、技術、体力、意欲、向上心、粘り強さ、模範たる態度というものを基礎にして、全国の舞台で活躍できる選手を育成したいと考えています。

プログラムの内容

- ① フィジカルトレーニング
- ② スキルアップトレーニング(ファンダメンタル技術、基本プレー)
- ③ チームビルディング(練習試合、チームワーク、選抜選手としての意識向上)
- ④ 練習頻度は当初、月に1回、練習は2～3時間を予定しています。

国体候補選手選考の流れ

国体候補選手の選考は2028年開催長野国体候補選手公募基準に則り行います。選手自らの応募、指導者等による推薦、ともに応募できます。

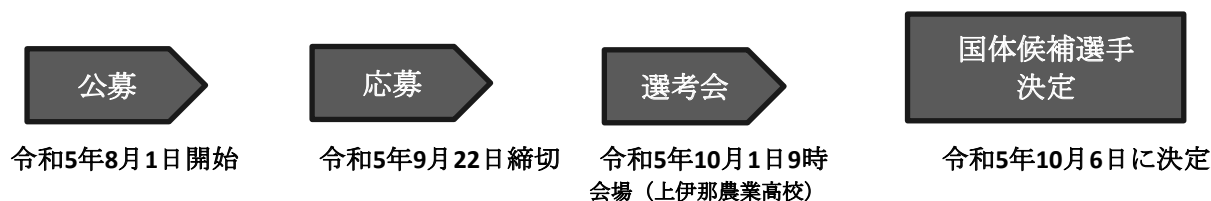

練習日程・会場

2023年11月5日（日）	東海大付属諏訪高校
2023年12月30日（土）	上伊那農業高校
2024年1月28日（日）	東海大諏訪高校
2024年2月25日（日）	上伊那農業高校
2024年3月10日（日）	東海大諏訪高校

選考会参加者・合格者

男女合わせて137名の参加があり、合格者は男子22名、女子17名

まとめ

計5回の練習は充実した内容で行われた。参加者の満足度は高いと感じている。個人技能のレベルアップを主な目標として今日に至っている選手たちであると思われたが、この活動ではチームプレーの指導の必要性を感じた。2対2から5対5のメニューを分解して指導に当たり手ごたえを感じた。課題はシュート力の低さにある。これは各チームに戻り取り組んでもらうことと、個人練習に取り組んでもらうことで解決を図りたい。指導に当たった江取コーチ、神澤コーチ、平澤コーチ、鈴木コーチ、立川コーチに感謝申し上げ令和5年度のまとめとする。

(9) 指導者養成委員会

窪田 明

2023年度JBA公認コーチ養成講習会日程D級(2回開催)・C級

D級

7月27日 2月24日	8:30 受付	7月28日 2月25日	8:30 受付
9:00	講義・演習 はじめに ゴール設定 スポーツ・インテグリティについて グッドコーチの要素とJBAが求めるコーチ像	9:00	講義・演習 1日目の振り返り、2日目のゴール設定
	講義・演習 プレーヤーを中心にした指導	9:30	実技・演習 得点する技術② キックアウト インサイドへのパス
12:00	休憩	11:00	実技・演習 得点する技術③ ショットセレクション スペースメイク(パス&カット) ボールレシーブ
13:00	実技・演習 バスケットボールにつながる ウォームアップ	12:30	休憩
14:30	実技・演習 得点する技術① キャッチ&ショット オフドリブルショット	13:30	実技・演習 リバウンド
16:00	講義・演習 1日の振り返り	15:00	実技・演習 1on1 with ball
16:30		16:30	講義・演習 1日の振り返り

の部分は、E-1級の方は、免除になります。

C級

8月19日	8:30 受付	8月27日	8:30 受付
9:00	講義・演習 はじめに ゴール設定 スポーツ・インテグリティについて コーチの役割とJBAが求めるコーチ像	9:00	講義・演習 1日目の振り返り、2日目のゴール設定
	講義・演習 振り返りと観察	9:30	実技・演習 コンディショニング (フィジカル・メンタル)
12:00	休憩	11:00	実技・演習 スペーシングの基本 (合わせ) (シンプルなプログラム)
13:00	実技・演習 伝え方と質問の仕方	12:30	休憩
14:30	実技・演習 GROWモデルを用いた コーチング実践	13:30	実技・演習 トラディショナルオフェンス
16:00	講義・演習 1日の振り返り	15:00	実技・演習 チームディフェンスの基本
16:30		16:30	講義・演習 1日の振り返り

8月20日	8:30 受付	講師 圓山 正明・ 田野 公章 (コーチデベロッパー)
9:00	講義・演習 2日目の振り返り、3日目のゴール設定	会場 上田市川西社会体育館・東御市ふれあい体育館・東御中央公園第二体育館
9:30	実技・演習 2メンゲーム	※ 本年度合格者84名 (D級 67名・C級 17名)
11:00	実技・演習 3メンゲーム	※ キッズサポーターの講習会を12/2・2/11開催いたしました。
12:30	休憩	12/2 27名 ・2/11 28名 受講
13:30	実技・演習 ディナインが強いチームに対する オフェンス	講習会を開催でき無事終了することができました。
15:00	実技・演習 エンディング	関係各位に感謝申し上げます。
16:30		※ 今年度は、D級養成講習会を2回開催させていただきました。

※ 今後、指導者として活躍して頂く事を願うと同時に昇級への資格取得を目指せるよう、ご案内及びサポートをしていきたいと思ひます。

※ 2023年度登録者数1412名
(S級1名・A級6名・B級24名・C級256名・D級312名
・E級517名・E1級60・E2級236名)

※ 2024年度よりE1級・E2級は、無くなります。

(10) 広報委員会

塚田 壮一

令和5年度 活動報告の概要は以下の通りです

- 1、 令和5年度は、県バスケットボール協会事業計画に盛り込まれた各種大会において各郡市協会、各連盟等の報道関係委員の方々のご協力を頂き、各報道機関（NHK、信濃毎日新聞社、信越放送、長野朝日放送、テレビ信州、長野放送、スポーツニッポン、各スポーツ紙等を中心に）試合結果の報道について依頼活動を行った。

各地のエリア報道機関への依頼活動については、各郡市協会、連盟に一任した。その結果、各報道担当各位のスピーディーで正確な対応で、スムーズに報道されました。またケーブルテレビ、地域新聞などへ働き掛けにより、各地で活躍されたチーム、選手が報道され、バスケットボール熱をより高めることが出来た。

- 2、 令和5年度については、コロナ禍明けで通常開催となった為、無観客対応のためのライブ配信は行わず、今年は多くの視聴が予想されるミニバス U12 の県大会を初めてライブ配信した。多くの保護者をはじめとした大会関係者が試合の様子を見れるよう、業者に委託してライブ配信を行った。

ライブ配信は MK 杯長野県 U12 選手権大会最終ステージ男女準決勝から決勝までの8試合と7位決定戦・5位決定戦の8試合を2日間に分けて行った。評価としては高校生の大会時よりも幅の広い方々が多く視聴されており、選手・保護者からも高い評価を頂きました。今回は abn 長野朝日放送様の多大なご尽力により、abn アプリの普及拡大策と組み、無料で当日の視聴を可能に出来た為より多くの視聴があった。また試合当日以外の視聴は、従来通り業者のアーカイブスにて有料で配信した。

また長野県開催となった今年の北信越ミニバスケットボール大会の様も、能登半島地震復興支援大会として、北信越5県にライブ配信を行い、石川県をはじめ各県ミニバス連盟より感謝の言葉をいただいた。大会の様子は、NHK 長野局様の取材により、長野局、NHK 石川局でも配信され、WAB ニュースでも取り上げられている。コロナ対策で得たライブ配信のノウハウは、SNS によるアマチュアスポーツの視聴の在り方として一定の評価を得てきている。また試合の様子はアーカイブスで見られる様にした為、選手・指導者・審判など技術強化向上の一助にもなったと聞いている。近頃のスマートフォン普及に伴い視聴者のニーズは今後も更に高まると予想される。

今後も NHK をはじめ民放テレビ局各社が SNS による報道の拡大を推し進める中、当協会事業に協力的なテレビ局とスマートフォンを通したライブ配信を競技報道の新しいあり方として再考しながら、ライブ配信を衆知させる為他に他のカテゴリーでもテストを行い、ライブ配信の視聴者を増やしていき、事業性も構築しながらバスケットボール競技の普及発展・強化向上を模索していきたい。

- 3、 報道機関との研修及び交流会について

本年度は、コロナ禍の中で行いませんでしたが、今後も今まで同様にコミュニケーション

の機会を定期的に持つことにより、より正確な情報を発信すると共にバスケットボール競技全般の普及発展に努めていきたい。

- 4、 令和5年度も、県協会主催の各大会の試合結果については、昨年度同様、競技結果送付用紙を使用して、共管協会から主管協会へ、また主管協会から各報道機関へは、FAXまたはメールにて大会最終日中に連絡していただき、翌日の新聞報道等に間に合うようお願いをした。

試合結果の速報については、各競技団体のHPへの掲載を順次依頼した。

- 5、 当協会への協賛金の依頼について

本年度はコロナ禍など諸般の状況を踏えてながら協賛金の依頼を行いました。

次年度につきましては前年同様、協会運営にご協力いただける企業・個人の方々を募集し協賛を頂きたいと思っております。

- 6、 長野県協会ホームページについて

ホームページについては、協会のプラットフォームとしてスマートフォンの普及と共に、試合のスケジュールの確認、大会結果等の情報収集などの目的で必要度を増している。

そのような中で協会関係各位およびホームページ管理業者の協力により充実し、スムーズに対応している事に感謝しております。

今後も各連盟関係各位との連携強化によりサービスレベルの向上に努めていきたい。

- ① ホームページの作成・改廃は、前年度に引き続き業者委託とし、運営関係各位の協力を得て読者の一定の評価のもと、安定かつスムーズに進められている。
- ② 各連盟の県大会結果（連盟承認大会）について掲載した。各連盟には、大会結果の報告等で協力をお願いした。

(別紙) 県協会ホームページ掲載内容

- 1、トップページ
- 2、お知らせや当協会の活動報告
- 3、大会開催の年間スケジュール（3月から4月まで）
- 4、各種競技結果
- 5、大会への参加申し込み要項
- 6、JBA 公認コーチ
- 7、リンク
- 8、問い合わせメール 県協会、各連盟への質問、意見、要望等の把握と回答

(11) 規律・裁定委員会

松村 明

1 規律・裁定規程

- (1) 違反行為、信頼失墜行為等への対応として、一般社団法人長野県バスケットボール協会規律規程、一般社団法人長野県バスケットボール協会裁定規程に則って施行する。
- (2) また、公益財団法人日本バスケットボール協会規律規程、公益財団法人日本バスケットボール協会裁定規程にも準拠して処分案等の指針とする。

2 2023年度対応した事案

- (1) U-15 指導者による暴言・不適切行為への対応

- ① 令和5年11月、JBA暴力行為等通報窓口に通報のあった中学校部活指導者の暴言と不適切行為について、JBAからの情報共有があった（令和5年12月27日）。
- ② 令和6年2月15日、JBAの依頼もあり、注意喚起の対応について理事会に諮る。→承諾
- ③ 令和6年3月18日に、地区協会担当と規律・裁定担当で指導者と面談。暴言・不適切行為について状況説明（指導状況、生徒の様子等）を受ける。JBA担当弁護士が事実関係調査不要とした理由が理解でき、通報者の言い分と指導者の説明には乖離があった。最後に、今後の指導にあたっての注意喚起を行う。

⇒ 今回の事案のような通報者の強い思い込みによる通報ケースは、今後もありうることであり、一方的な言い分だけを鵜呑みにはできない。

3 未然防止のための対策

- (1) 理事者に向けたコンプライアンス研修

- ・ 日本スポーツ協会作成のYouTube動画視聴：令和5年12月10日地区理事長会議
- ・ JBAコンプライアンス研修の報告：令和6年3月17日臨時総会

- (2) 各カテゴリー・地区協会への研修の普及

- ・ コンプライアンス研修について、資料作成の上、各カテゴリー担当者へ実施の依頼をする（令和5年4月）。
- ・ 地区協会理事長へ研修会の奨励をする（令和5年12月10日）。

◎ JBAとして「暴力暴言追放」の取り組み（JBA発通知より）

JBAはバスケットボールの価値を高めていくことを目的にインテグリティ委員会を設立。そしてメッセージとして「クリーン・バスケット、クリーン・ザ・ゲーム」を発信し、さらにJBAにおける喫緊の課題として「暴力暴言根絶」に取り組んでいくことになりました。つきましては、都道府県で開催される各種大会においても課題解決に向けご理解ご協力をお願いします。

- クリーン・バスケット：バスケットファミリー全員の協力によりバスケットボールの価値を高める。
⇒オフコートでのあり方
- クリーン・ザ・ゲーム：試合に関わる選手、コーチ、審判すべての協力で試合の価値を高める。
⇒オンコートでのあり方

(12)スポーツ医科学委員会

兼子 昌幸

1. スポーツ医科学委員会について

① 委員会指針

バスケットボールの競技特性と医学的、科学的な視点から多面的に研究し、その成果を選手および指導者などを通して広く社会に還元していく

② 主な活動

- ・サポートを実施する大会期間中などの選手の健康管理および外傷などの応急処置
- ・選手の身体機能の評価および問題点改善の指導
- ・競技関連情報の収集および提供
- ・選手や指導者または関係者への研修
- ・その他委員会の目的を達成するための活動

③ 委員 5 名および活動協力者 12 名：合計 17 名

職種：医師 6 名、理学療法士 6 名、柔道整復師・鍼灸師 1 名
トレーナー 2 名、管理栄養士 1 名、薬剤師 1 名

2. 令和 5 年度の活動

① 国体チームへのサポートスタッフ派遣（成年男子・女子、少年男子チーム：各 2 名）

- ・北信越大会、かごしま国体に伴う大会サポート
- ・強化練習サポート回数（延べ回数）：成年男子 20 回、成年女子 10 回、少年男子 6 回

② 信州ブレイブウォリアーズのホームゲームへ医師の派遣（長野市、千曲市 他）

③ 県協会 HP を活用した情報発信

- ・医科学情報発信：女性アスリートサポート（無月経・骨粗しょう症）熱中症、足の捻挫
- ・委員会活動の報告：かごしま国体サポート、医科学講習会
- ・コンディションチェック

④ SNS を活用した情報発信

- ・スポーツ医科学委員会で Instagram と Facebook のアカウントを作成
- ・県協会 HP に掲載する医科学情報の発信や講習会の告知を実施

⑤ 医科学講習会開催

【期日】令和 5 年 11 月 19 日（日）

【会場】長野市立長野高校 体育館

【内容】

- ・成長期バスケットボール選手に必要なトレーニング方法
鈴木 健大 氏：株式会社 BCF
- ・バスケットボール選手へのサポートについて
高橋 健太：長野県バスケットボール協会スポーツ医科学委員会

⑥ 委員会内研修会

【期日】令和 5 年 6 月 18 日（日）

【会場】サニー鍼灸接骨院

【内容】テーピングについて（手指、足関節、打撲）

【講師】由比藤 智：国体成年女子チームトレーナー

3. 令和6年度以降の活動の予定

- ① 県協会 HP、SNS を活用した情報発信
 - ・医科学情報の発信（食事・栄養摂取、脳震盪、疲労骨折、骨端症 他）
 - ・活動報告（サポート活動、講習会）
- ② 各委員会との連携
 - ・サポートスタッフの派遣（国体強化、JPBL）
 - ・講習会開催（指導者養成、各団体）
- ③ 委員会主催講習会の準備・開催：11月17日（日）開催予定
 - ・バスケットボール選手・競技に関わる最新医科学情報について（仮）
 - ・信州やまなみ国民スポーツ大会に向けた対象者（選手・指導者）への情報発信
- ④ 信州やまなみ国民スポーツ大会に向けた活動
 - ・選手の身体づくりに関する情報発信：コンディショニング・ケア、食事・栄養摂取 他
 - ・サポートスタッフ・トレーナーの知識・技術の向上
 - ・サポートスタッフの確保（各種別2名体制以上の人員確保・構築）
- ⑤ 委員会内でのサポート技術向上に向けた情報交換・講習会の開催
 - ・最新の知見や医科学情報の共有
 - ・コンディションおよびケアについての技術講習
- ⑥ 研究・調査活動
 - ・アンケート調査（スポーツ外傷・障害、コンディショニング等）
 - ・身体機能評価（メディカルチェック）

4. 活動総括

新型コロナウイルス感染症の5類移行に伴い、感染症まん延以前の競技活動様式へ戻りつつある中で、感染症対策についての情報発信は減少していきました。それに合わせて医科学講習会は、対面式での実施を再開し、座学とあわせて実技講習も行うことができ、良い学びの機会となったと実感しております。また委員会内での研修会も開催し、選手へのテーピングを行う際に必要な知識と技術の習得に努めました。

国体サポートメンバーが1名増え、北信越大会およびかごしま国体へのサポート回数も増加していきました。信州ブレイブウォリアーズのホームゲームへの医師派遣は、これまでと同様にチームとの連携を密に行い、医師の確保と配置、スケジュール変更への対応も滞りなく進めることができました。

県協会 HP や SNS を活用し、女性アスリートサポート（無月経・骨粗しょう症）や足関節捻挫後のトレーニング方法などについて情報発信してきました。これからも選手やチーム関係者に有効な情報を積極的に発信し、長野県バスケットボールの競技力の向上に繋がるように実施していきたいと考えます。

最後になりますが、当委員会の活動にご支援、ご協力していただいた長野県バスケットボール協会をはじめ多くの方々に深く感謝すると共に、これからも引き続きご指導賜ります様、お願い申し上げます。

(13)障がい者委員会

久保 聡史

2023年度は、コロナウイルス感染症の影響も解消され、車椅子、知的ともに各種県内大会や県外へのチーム及び審判派遣を「コロナ以前」に戻すことができました。その中で鹿児島全障スポの知的障がいバスケットボールにおいて、男女県代表がそろって準優勝する快挙を達成いたしました。4年後の長野全障スポに向けて更に強化を進めていきたいと思っております。2024年度も県協会、地区協会にご協力いただきながら、各大会や事業が無事に実施できることを切に祈るところであります。今後ともご支援の程、宜しく願い申し上げます。

1. 障がい者スポーツへの支援

- ①バスケットボールを通して、障がいの有無に関わらず、相互に人格と個性を尊重し合う共生社会の実現を図る。
- ②障がい者バスケットボールの理解・普及を図るために、協会としての支援を行う。
- ③すべての活動が安心、安全に遂行できるようにコロナ感染症対策の備えを行っていく。
- ④FID並びに車椅子、ツイなど、競技会への審判の派遣、大会運営協力、技術指導協力を行う。
- ⑤県内の障がい者バスケットボール団体が主管する大会の所管を行う。
- ⑥障がい者バスケットボールの普及のための広報活動を行う。
- ⑦2028年度長野国体及び全国障がい者スポーツ大会長野県代表チームの選手育成及び強化。

2. 活動報告

- 知① 第23回長野県 FID バスケットボール交歓大会 5/21：塩尻市ユメックスアリーナ体育館
- 知② 第16回東日本 FID バスケットボール交歓大会 9/23～9/24：千曲市ことぶきアリーナ千曲
- 知③ 第23回長野県 FID 連盟会長杯バスケットボール大会 11/27：茅野市総合体育館他
- 車① 甲信越車椅子バスケットボール審判 初心者講習会 5/11 堀金総合体育館
- 車② 第66回東海車いすツイバスケットボール定期大会 長野県大会 11/11,12：塩尻市ユメックスアリーナ体育館

【その他 関連大会等】

- 知 日本 FID 連盟主催 2023FID ジャパンチャンピオンシップ福島大会 8/26～27
- 知 Bリーグ ウォリアーズ FID 招待試合 3/31
- 知 全国障がい者スポーツ大会東海北信越ブロック大会（三重県）6/10～11
- 知 第22回長野県障がい者スポーツ大会 9/10：安曇野市堀金総合体育館
- 知 長野県養護学校体育連盟バスケットボール交流会への協力（審判派遣）
7/28：塩尻市ユメックスアリーナ体育館
- 知 第23回全国障害者スポーツ大会鹿児島大会（男女県選抜出場）10/28～29
- 車 甲信越車椅子バスケットボール交流大会 4/30：安曇野市 審判派遣
- 車 天皇杯 甲信越ブロック一次予選会 5/28：安曇野市 審判派遣
- 車 第21回 フェニックス杯 ツインバスケットボール大会 6/4：愛知県 審判派遣
- 車 第33回日本車いすツイバスケットボール選手権大会（大阪大会）6/17,18：大阪府審判派遣
- 車 甲信越車椅子バスケットボール サンアップル杯 8/27：長野市 審判派遣
- 車 甲信越車椅子バスケットボール こまくさ杯 10/1：安曇野市 審判派遣
- 車 新潟県バスケットボールフェスティバル 10/14,15：新潟県 審判派遣
- 車 第34回車椅子ツイバスケットボール日本選手権東海ブロック予選 12/10：愛知県審判派遣
- 車 天皇杯 第49回日本車いすバスケットボール選手権大会 2/2,3：東京都 審判派遣
- 車 第24回 あいの風 車椅子バスケットボール大会 3/30,31 富山県 審判派遣

3. 令和7年度の活動計画

- 知 第24回長野県 FID バasketボール交歓大会 7/6：塩尻市ユメックスアリーナ体育館
- 知 第16回東日本 FID バasketボール交歓大会 9/14～9/15：富士見町総合体育館
- 知 第24回長野県 FID 連盟会長杯Basketボール大会 12/1：千曲市ことぶきアリーナ他
- 車 第2回 岐阜エクスプレス杯 車いすツインBasketボール大会 4/27・甲信越車椅子Basketボール交流大会 5/3・天皇杯甲信越ブロック予選会 6/30・フェニックス杯 7/21・第34回日本車いすツインBasketボール選手権大会 6/22,23・車椅子ツインBasketボール磐田市長杯 8/11・車椅子サンアップル杯 8/25・第67回 東海車いすツインBasketボール定期大会 富山砺波大会 11/10・DMS カップ 11/16,17・第35回日本選手権大会（東海大会）東海ブロック予選 12/8

【その他 関連大会等】

- Bリーグ ウォリアーズ FID 招待試合 3月
- 全国障がい者スポーツ大会東海北信越ブロック大会 新潟県＜知的障がい・車いす＞ 4/13～14
- 第23回長野県障がい者スポーツ大会 9/10：安曇野市豊科勤労者総合体育館
＜車椅子Basketボールの部・ツインBasketボールの部＞
- 長野県養護学校体育連盟Basketボール交流会への協力 7/28：塩尻市ユメックスアリーナ

(14)U12 部会

上口 義雄

コロナウイルス感染症5類移行に伴い今年度はほとんどの活動が出来ました。皆様には多大なるご協力をいただき感謝申し上げます。

選手権においてはネットによるサードステージ全試合生配信も実現し、多くの方々に視聴して頂きました。嬉しい限りです。また3月には北信越ブロック大会長野大会(長野市)も開かれ雪の影響若干ありましたが、大成功を収めました。2024/1/1 能登半島地震がおき開催も危ぶまれましたが、かんぼうろ北信越の絆として復興支援に取り込み、全試合ライブ生配信が実現しました。関係者の皆様ご協力ありがとうございました。

各種大会の結果は U12 部会ホームページにアップしてあります。そちらをご覧ください。

今後の活動について

コロナウイルスも完全に収束したわけではありません。大変では有りますが、元に戻りつつあります。今後ともご協力お願い致します。

① 来年度北信越ブロック大会

福井県開催となります。2025.3.1.2 予定
福井県立体育館開催となります。
ご協力お願い致します。

② リーグ戦の充実

最終順位決定戦まで充実した試合を目指します。
試合機会を増やすことにより選手の経験値を向上させることだけでなく審判、コミッショナー、TO 等の向上も得られます。同等の力のチーム同士が対戦しやすくすることでチーム、個人のスキル向上が期待できます。

③ マンツーマン基準の変更

JBA の方針により 4 月より若干変更点あり。皆様のご理解ご協力お願い致します。

④ 登録チーム、選手の充実

登録チーム、選手の減少に対して普及を図る。
JBA より各都道府県別に登録の数値目標が定められている。
U10,U8 等キッズ事業を充実させる。

⑤ 暴言暴力の根絶

大会参加申し込み時に暴言暴力根絶「宣誓書」(仮称)にサインしていただく。

⑥ ルール変更への対応

ルールブックも一般の物に統一されます。毎年少しずつ変更点が出てきています。審判部にもお願いをしてしっかりと対応をしていきます。

今年度も多少登録方法、ルール、マンツーマン基準等改正があります。ご迷惑をおかけしますが宜しくお願い致します。

with コロナ、少し先が見えてきました。子供たちのためにめげずに頑張りましょう。

(15)U15部会

小林 将直

1. ジュニア強化対策事業

① 令和5年度県ジュニア強化事業

県および4地区育成センターの活動の充実を図り、選手の技術向上および指導者の育成を目指して実施していく。

- ・U14 県育成センター 統括 三澤裕美 (箕輪中)
指導者 男子 荒江 淳 (大町中) 畠山裕紀 (野沢中) 樋口力也 (女鳥羽中)
女子 篠田悠里絵 (菅野中) 下条 将 (清水中) 堀内 光 (豊科北中)
- ・U13 県育成センター 総括 佐藤仁哉 (芦原中)
指導者 男子 小林昇平 (篠ノ井東中) 古橋峻一郎 (小谷中) 宮川啓明 (穂高西中)
女子 矢島大輝 (丸子中) 神津 紗季 (諏訪西中) 才田 亘 (穂高西中)
- ・U14 県育成センターおよび各地区育成センターの結成・強化事業
県・地区ともに7月より3月まで、計画にもとづいて技術講習・練習を行った。
- ・U13 県育成センターおよび各地区育成センターの結成・強化事業
県・地区ともに7月より3月まで、計画にもとづいて技術講習・練習を行った。
- ・遠征 1 2月：山梨・神奈川との交流試合 (山梨県昭和町) <U14>
2月：北信越 BDC (富山県朝日町) <U14・U13> 能登半島地震の影響で中止
3月：4地区交流戦 <U13・U14>

② U15 リーグ戦

- ・JBA 登録しているチームに対して、一定の試合数を確保し、拮抗した対戦の機会を増やすことで、選手・指導者の成長を促すことを目的として実施。
- ・8月～3月まで月1回のペースで4地区ごとそれぞれ計8回実施した。
- ・2023～2024 参加チーム数 男子80チーム 女子70チーム 合計150チーム

③ 長野県 U15 バasketボール選手権大会

- ・全国 U15 バasketボール選手権プレ大会長野県予選として、9月2日(土)、3日(日)、9日(土)の3日間で実施した。
会場は、2日(土)男子：大町中学校・豊科北中学校、女子：穂高西中学校・穂高東中学校、4日(日)男子：穂高西中学校・旧大町第一中学校、女子：穂高東中学校、9日(土)男女：筑摩野中学校で実施した。
- ・男子36チーム、女子25チームが参加し、トーナメント戦による予選会を行った。
- ・優勝チーム 男子：NSCT-U15BBC A (長野) 女子：GOLDEN PHOENIX (上伊那)・男女優勝チームを Jr. ウィンターカップ 第3回全国 U15 バasketボール選手権大会 (1月) に長野県代表として推薦。
- ・Jr. ウィンターカップ 第3回全国 U15 バasketボール選手権大会では、男子：NSCT-U15BBC A は初戦敗退。
女子：GOLDEN PHOENIX は3回戦で敗れベスト16という結果だった。(結果詳細は別紙)

2. 県中学校Basketボール大会関係

① 第69回長野県中学校Basketボール選手権大会 (別紙参照)

- ② 第44回北信越中学校総合競技大会（別紙参照）
女子：伊那中学校が優勝、柳町中学校が準優勝し、全中の出場権2つを長野県が勝ち取る大活躍であった。第53回全国中学校バスケットボール大会（香川県高松市ほか）に出場を決めた。
- ③ 第53回全国中学校バスケットボール大会（別紙参照）
伊那中は予選リーグを2勝して決勝トーナメントに勝ち進み、ベスト8まで勝ち進んだ。柳町中は予選リーグ2敗で予選リーグ敗退となった。
- ④ 2023 長野県 U15 バスケットボール選手権大会兼 Jr. ウィンターカップ 第3回全国 U15 バスケットボール選手権大会長野県予選会（別紙参照）
- ⑤ Jr. ウィンターカップ 第3回全国 U15 バスケットボール選手権大会（別紙参照）
- ⑥ 第54回長野県中学校新人バスケットボール選手権大会（別紙参照）

3. U15 部会

① 組織

- ・中体連委員（県および地区専門委員長）と育成センター（DC）、リーグ戦、U15 選手権等の運営に関わる委員を含めクラブの関係の皆さまにも加わっていただき、U15 部会を設置し、計画・運営を行っている。

② 今後の展開

- ・リーグ戦やU15 選手権大会を継続しながら、クラブ化への流れを推奨する。
- ・U12・U18 との連携や、国体 U16 との連携の在り方を模索し、国スポに向けての強化を進めていく必要がある。
- ・年々クラブ化が進んでおり、新たに立ち上げるクラブチームが増えている。チーム責任者をU15 部会に引き込みながら運営への協力体制を整えはじめた。今後、さらに充実させていきたい。
- ・中体連全中大会の変革や部活動の地域移行など、U15 におけるバスケットボール環境が大きく変わろうとしている。JBA や中体連などの動きを注視し準備を進めていく。

第62回長野県中学校総合体育大会夏季大会 バasketボール競技
兼 第69回長野県中学校Basketボール選手権大会

2023(R5)年7月15日(土)・16日(日)
茅野市運動公園総合体育館 A・Bコート
富士見町市民センター C・Dコート

<男子>

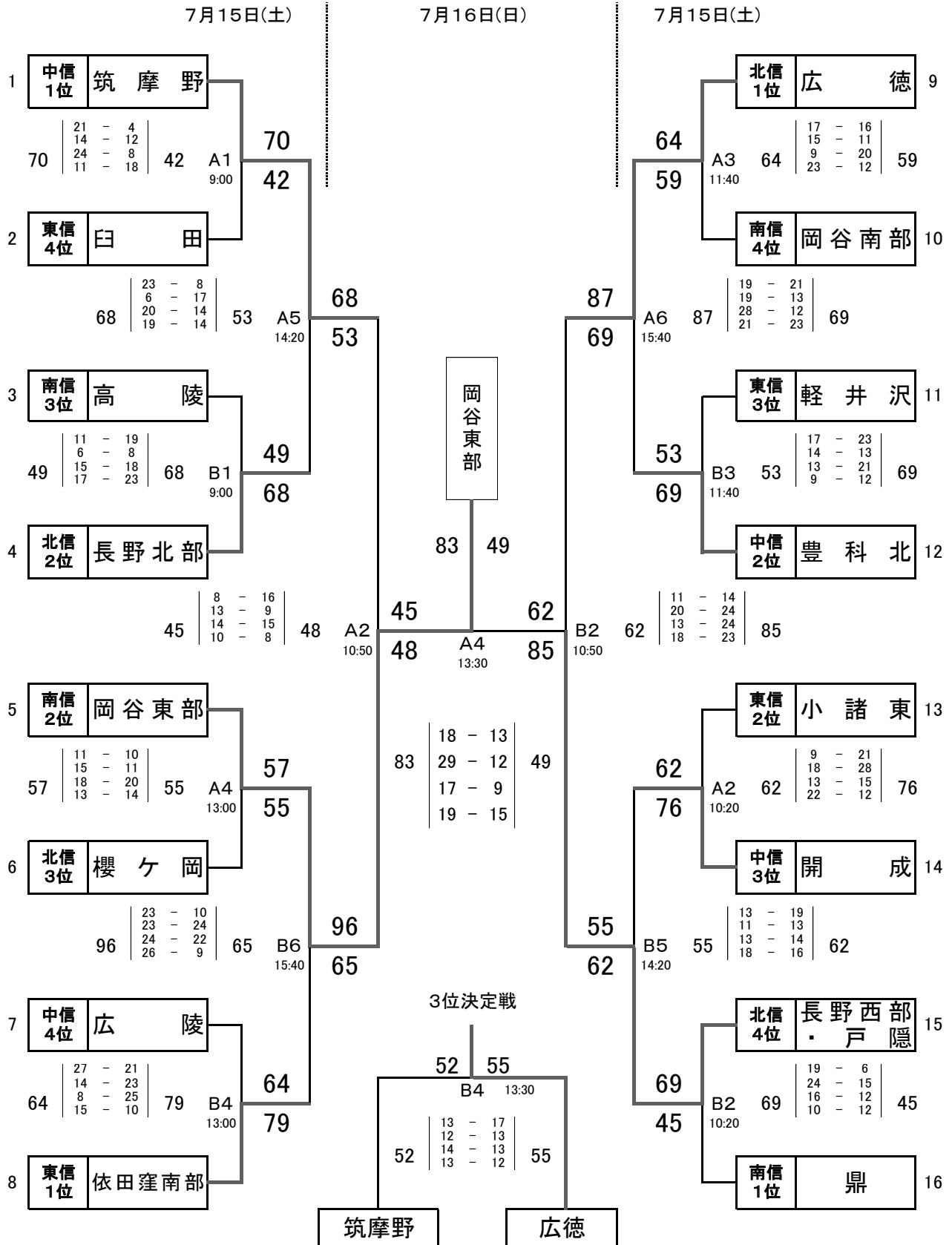

第62回長野県中学校総合体育大会夏季大会 バasketボール競技
兼 第69回長野県中学校Basketボール選手権大会

2023(R5)年7月15日(土)・16日(日)
茅野市運動公園総合体育館 A・Bコート
富士見町市民センター C・Dコート

<女子>

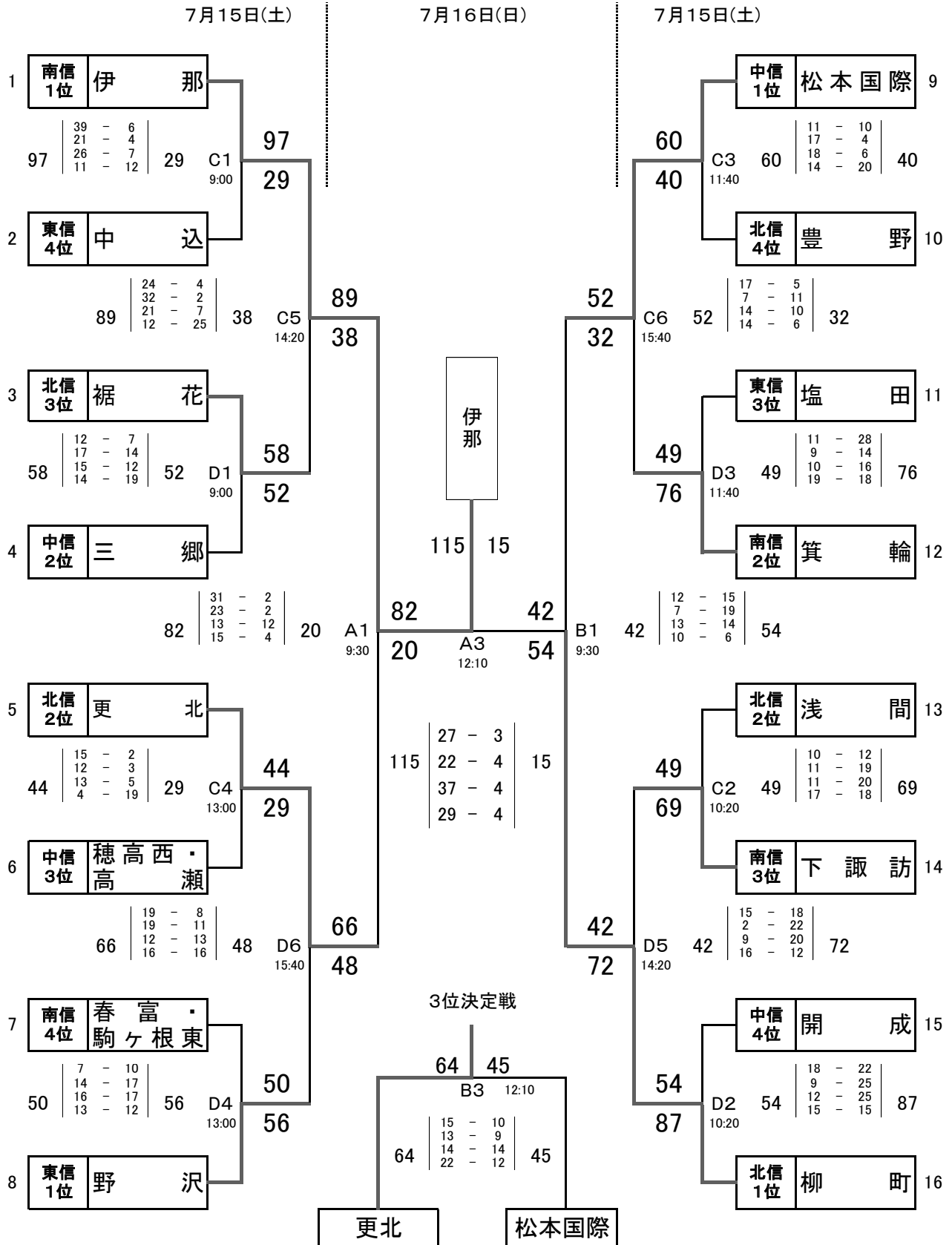

第62回長野県中学校総合体育大会 バスケツトボール競技
兼 第69回長野県中学校バスケツトボール選手権大会

【会場C・Dコート：富士見町民センター】

○クラブリーグ結果
7月16日（日）

[男子]

C1	13 - 21		
	14 - 20	86	PHOENIX GUNS U15
	7 - 26		
	23 - 19		
C2	10 - 21		
	12 - 12	67	Glänz東御
	9 - 19		
	8 - 15		
C3	30 - 23		
	27 - 4	57	AttractThere's
	34 - 16		
	29 - 14		

[女子]

D1	22 - 10		
	21 - 11	44	NAGANO CONNECT U15
	17 - 9		
	7 - 14		
D2	9 - 23		
	6 - 28	77	S-UNITE
	21 - 12		
	16 - 14		
D3	13 - 15		
	13 - 16	59	AIR HOOP GS
	13 - 16		
	14 - 12		

※D2・D3は交流戦

第44回 北信越中学校総合競技大会 バスケットボール競技

令和5年 8月 1日(火) いしかわ総合スポーツセンター A,B,C,Dコート
2日(水) いしかわ総合スポーツセンター A,B,C,Dコート

男子

優勝 白山市立美川中学校
準優勝 新発田市立本丸中学校
第3位 砺波市立出町中学校
野々市市立布水中学校

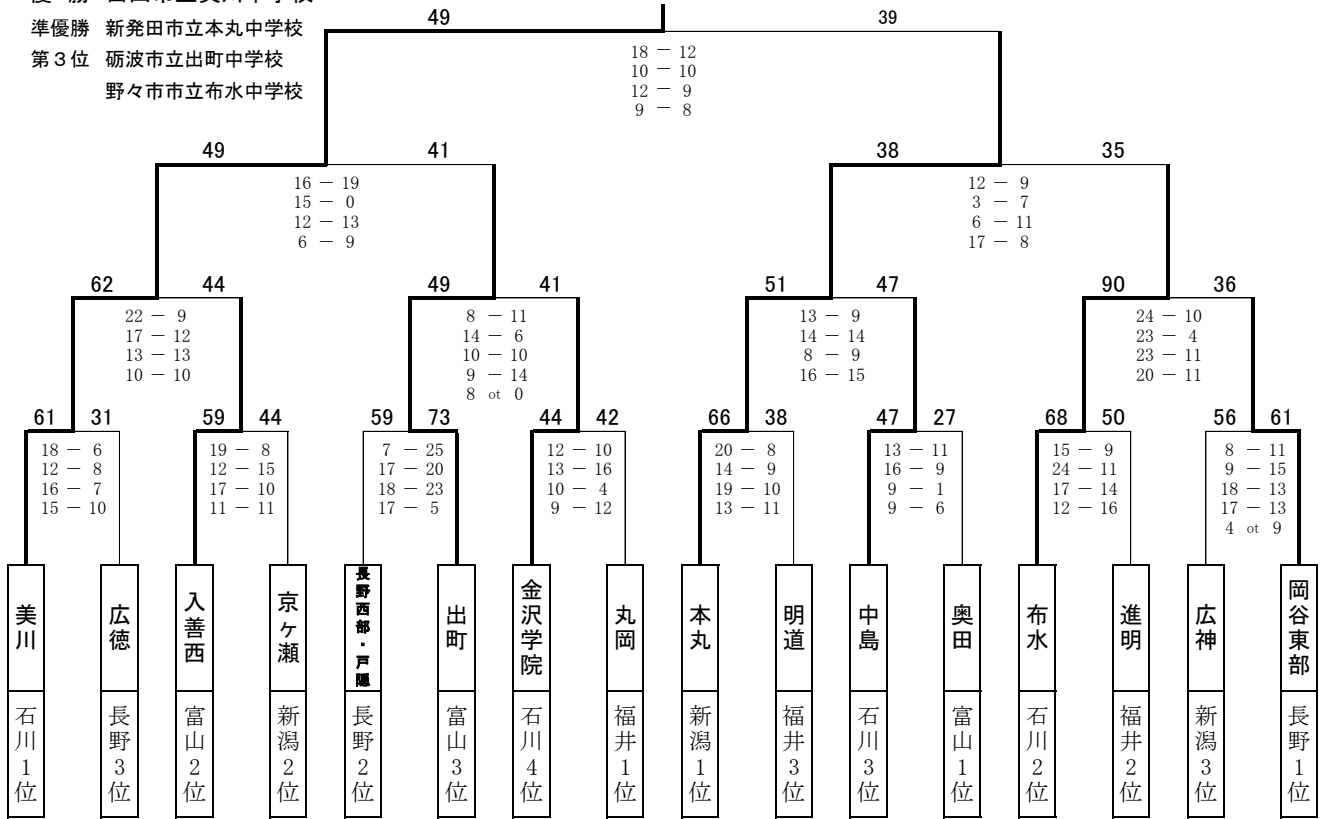

女子

優勝 伊那市立伊那中学校
準優勝 長野市立柳町中学校
第3位 加賀市立錦城中学校
新潟清心女子中学校

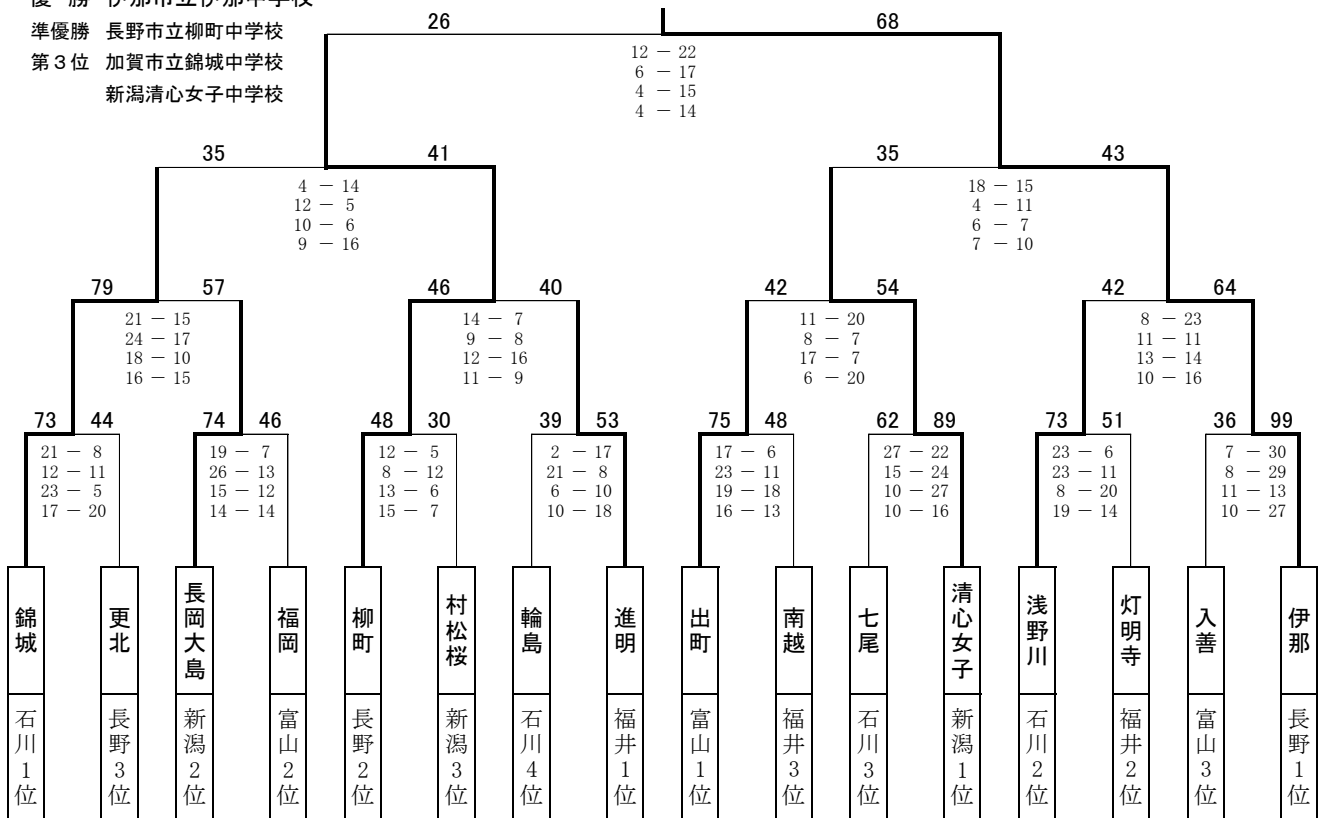

令和5年度全国中学校体育大会
第53回全国中学校バスケットボール大会

男子予選リーグ 結果表

会場	リーグ	コート	記号	予選リーグ成績			第1試合				第3試合				第5試合				
				学校名	勝敗	順位	9:30~				12:10~				14:50~				
高松市総合体育館	A	TA	イ	丸亀南	四国	1・1	2位	丸亀南 vs. 報徳学園				報徳学園 vs. 札幌発寒				札幌発寒 vs. 丸亀南			
				札幌発寒	北海道	0・2	3位	1Q	12	-	10	1Q	14	-	20	1Q	10	-	16
				報徳学園	近畿	2・0	1位	2Q	12	-	10	2Q	18	-	15	2Q	18	-	13
		ハ	3Q	6	-	23	3Q	15	-	17	3Q	11	-	16					
			4Q	6	-	9	4Q	23	-	14	4Q	15	-	23					
			延計	36	-	52	延計	70	-	66	延計	54	-	68					
	B	TB	イ	メリ	東海	2・0	1位	メリ vs. 桐朋				桐朋 vs. 倉敷南				倉敷南 vs. メリ			
				倉敷南	中国	1・1	2位	1Q	32	-	10	1Q	6	-	34	1Q	8	-	16
				桐朋	関東	0・2	3位	2Q	31	-	4	2Q	11	-	32	2Q	7	-	21
		ハ	3Q	20	-	7	3Q	18	-	29	3Q	8	-	26					
			4Q	26	-	12	4Q	20	-	12	4Q	14	-	15					
			延計	109	-	33	延計	55	-	107	延計	37	-	78					
	C	TA	イ	京都精華	近畿	2・0	1位	京都精華 vs. 開誠館				開誠館 vs. 大里				大里 vs. 京都精華			
				大里	九州	0・2	3位	1Q	23	-	7	1Q	20	-	12	1Q	15	-	28
				開誠館	東海	1・1	2位	2Q	22	-	7	2Q	13	-	10	2Q	14	-	21
			ハ	3Q	18	-	8	3Q	28	-	13	3Q	13	-	22				
				4Q	25	-	17	4Q	24	-	8	4Q	20	-	20				
				延計	88	-	39	延計	85	-	43	延計	62	-	91				
D		TB	イ	美川	北信越	1・1	2位	美川 vs. 昭栄				昭栄 vs. 島田				島田 vs. 美川			
				島田	中国	0・2	3位	1Q	15	-	8	1Q	15	-	21	1Q	13	-	18
				昭栄	九州	2・0	1位	2Q	6	-	3	2Q	18	-	4	2Q	6	-	14
		ハ	3Q	19	-	17	3Q	16	-	20	3Q	12	-	14					
			4Q	5	-	20	4Q	17	-	16	4Q	14	-	17					
			延計	45	-	48	延計	66	-	61	延計	45	-	63					
香川総合体育館	E	KA	イ	小ヶ倉	九州	2・0	1位	小ヶ倉 vs. 桔梗が丘				桔梗が丘 vs. 豊里				豊里 vs. 小ヶ倉			
				豊里	関東	1・1	2位	1Q	15	-	14	1Q	13	-	16	1Q	9	-	23
				桔梗が丘	東海	0・2	3位	2Q	6	-	8	2Q	6	-	15	2Q	16	-	12
		ハ	3Q	8	-	6	3Q	12	-	13	3Q	16	-	6					
			4Q	16	-	10	4Q	10	-	10	4Q	14	-	14					
			延計	45	-	38	延計	41	-	54	延計	65	-	69					
	F	KB	イ	五橋	東北	2・0	1位	五橋 vs. 白峰				白峰 vs. 本丸				本丸 vs. 五橋			
				本丸	北信越	1・1	2位	1Q	19	-	7	1Q	4	-	20	1Q	18	-	19
				白峰	開催地	0・2	3位	2Q	15	-	11	2Q	9	-	17	2Q	14	-	12
		ハ	3Q	11	-	12	3Q	10	-	19	3Q	4	-	20					
			4Q	13	-	13	4Q	15	-	27	4Q	20	-	11					
			延計	58	-	43	延計	38	-	83	延計	56	-	62					
	G	KA	イ	北見南	北海道	1・1	1位	北見南 vs. 埼玉栄				埼玉栄 vs. 香東				香東 vs. 北見南			
				香東	四国	1・1	3位	1Q	13	-	12	1Q	9	-	20	1Q	17	-	17
				埼玉栄	関東	1・1	2位	2Q	12	-	10	2Q	9	-	20	2Q	11	-	10
		ハ	3Q	13	-	14	3Q	22	-	10	3Q	9	-	14					
			4Q	11	-	20	4Q	18	-	10	4Q	10	-	23					
			延計	49	-	56	延計	58	-	60	延計	47	-	64					
	H	KB	イ	実践学園	関東	2・0	1位	実践学園 vs. 打出				打出 vs. 東北学院				東北学院 vs. 実践学園			
				東北学院	東北	1・1	2位	1Q	13	-	8	1Q	14	-	15	1Q	4	-	13
				打出	近畿	0・2	3位	2Q	23	-	13	2Q	11	-	6	2Q	18	-	19
		ハ	3Q	18	-	10	3Q	6	-	17	3Q	7	-	14					
			4Q	20	-	6	4Q	6	-	14	4Q	16	-	16					
			延計	74	-	37	延計	37	-	52	延計	45	-	62					

各リーグ1・2位が決勝トーナメントに進出

女子予選リーグ 結果表

会場	リーグ	コート	記号	予選リーグ成績			第1試合				第3試合				第5試合					
				学校名	勝敗	順位	9:30~				12:10~				14:50~					
善通寺市民体育館	I	ZA	イ	伊那	北信越	2・0	1位	伊那 vs. 龍雲				龍雲 vs. 竜操				竜操 vs. 伊那				
				竜操	中国	1・1	2位	1Q	31	—	7	1Q	6	—	17	1Q	19	—	16	
				龍雲	開催地	0・2	3位	2Q	33	—	11	2Q	5	—	19	2Q	11	—	20	
	J	ZB	イ	東月寒	北海道	2・0	1位	東月寒 vs. 昭和学院				昭和学院 vs. 柳町				柳町 vs. 東月寒				
				柳町	北信越	0・2	3位	3Q	10	—	9	3Q	8	—	16	3Q	10	—	20	
				昭和学院	関東	1・1	2位	4Q	15	—	5	4Q	9	—	25	4Q	14	—	19	
	K	ZA	イ	京都精華	近畿	2・0	1位	京都精華 vs. 本渡				本渡 vs. メリ				メリ vs. 京都精華				
				メリ	東海	1・1	2位	延	計	計	計	延	計	計	計	延	計	計	計	
				本渡	九州	0・2	3位	延	計	計	計	延	計	計	計	延	計	計	計	
	L	ZB	イ	相模女子	関東	1・1	2位	相模女子 vs. 樟蔭				樟蔭 vs. 御田				御田 vs. 相模女子				
				御田	東海	0・2	3位	1Q	8	—	21	1Q	32	—	15	1Q	11	—	28	
				樟蔭	近畿	2・0	1位	2Q	10	—	12	2Q	25	—	19	2Q	10	—	18	
	三豊市総合体育館	M	MA	イ	丸亀西	四国	0・2	3位	丸亀西 vs. 三股				三股 vs. 実践学園				実践学園 vs. 丸亀西			
					実践学園	関東	1・1	2位	3Q	12	—	19	3Q	16	—	18	3Q	17	—	7
					三股	九州	2・0	1位	4Q	17	—	14	4Q	17	—	8	4Q	4	—	13
N		MB	イ	郡山第三	東北	2・0	1位	郡山第三 vs. 豊野				豊野 vs. 北星女子				北星女子 vs. 郡山第三				
				北星女子	北海道	0・2	3位	延	計	計	計	延	計	計	計	延	計	計	計	
				豊野	関東	1・1	2位	延	計	計	計	延	計	計	計	延	計	計	計	
O		MA	イ	折尾	九州	2・0	1位	折尾 vs. 市立沼津				市立沼津 vs. 高松北				高松北 vs. 折尾				
				高松北	四国	0・2	3位	1Q	18	—	10	1Q	10	—	12	1Q	7	—	35	
				市立沼津	東海	1・1	2位	2Q	24	—	10	2Q	16	—	11	2Q	9	—	29	
P		MB	イ	就実	中国	1・1	2位	就実 vs. 高南				高南 vs. 盛岡白百				盛岡白百 vs. 就実				
				盛岡白百	東北	1・1	1位	3Q	35	—	10	3Q	19	—	11	3Q	7	—	26	
				高南	近畿	1・1	3位	4Q	20	—	19	4Q	11	—	6	4Q	2	—	38	
就実		中国	1・1	2位	延	計	計	計	延	計	計	計	延	計	計	計				
盛岡白百		東北	1・1	1位	延	計	計	計	延	計	計	計	延	計	計	計				
高南		近畿	1・1	3位	延	計	計	計	延	計	計	計	延	計	計	計				

各リーグ1・2位が決勝トーナメントに進出

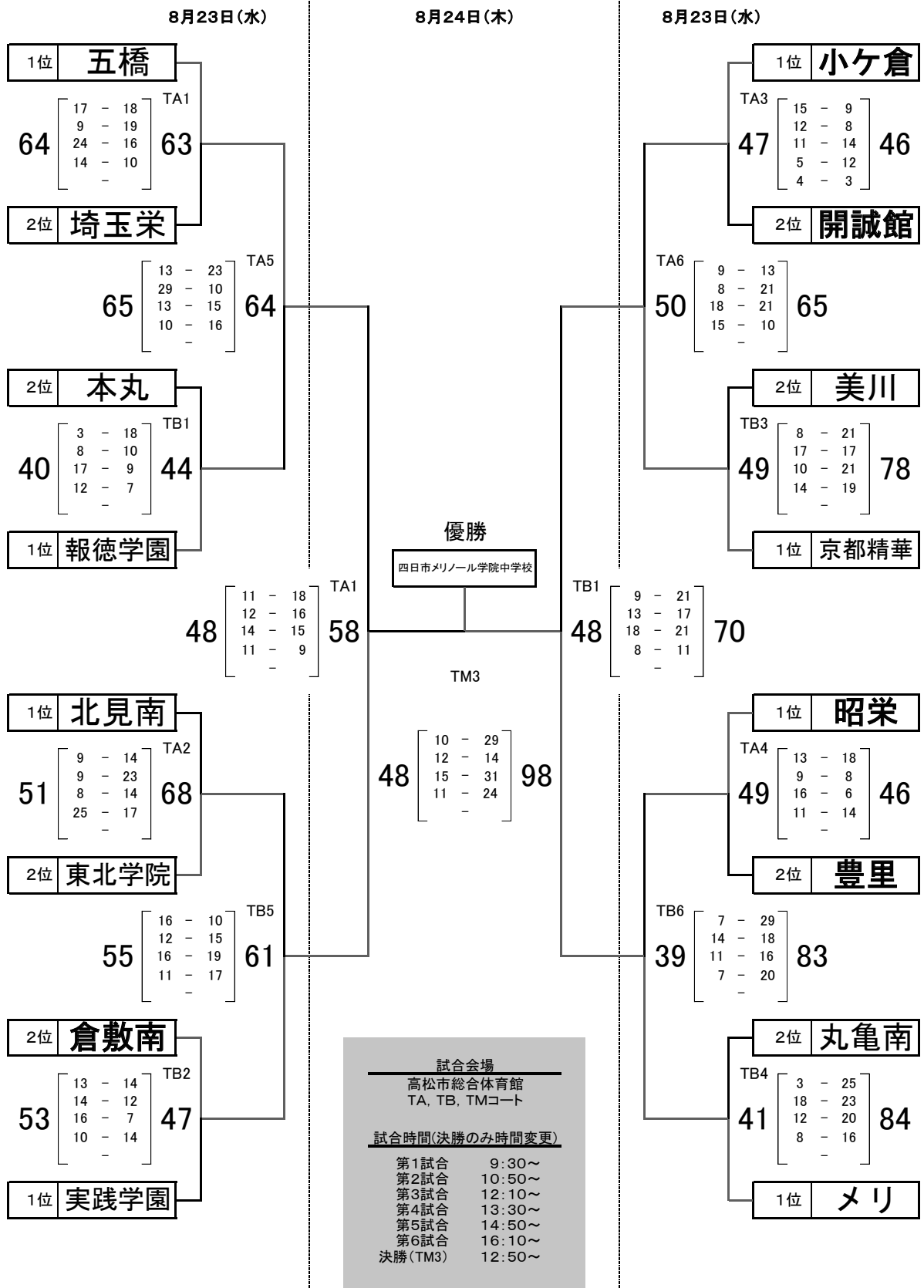

女子決勝トーナメント表

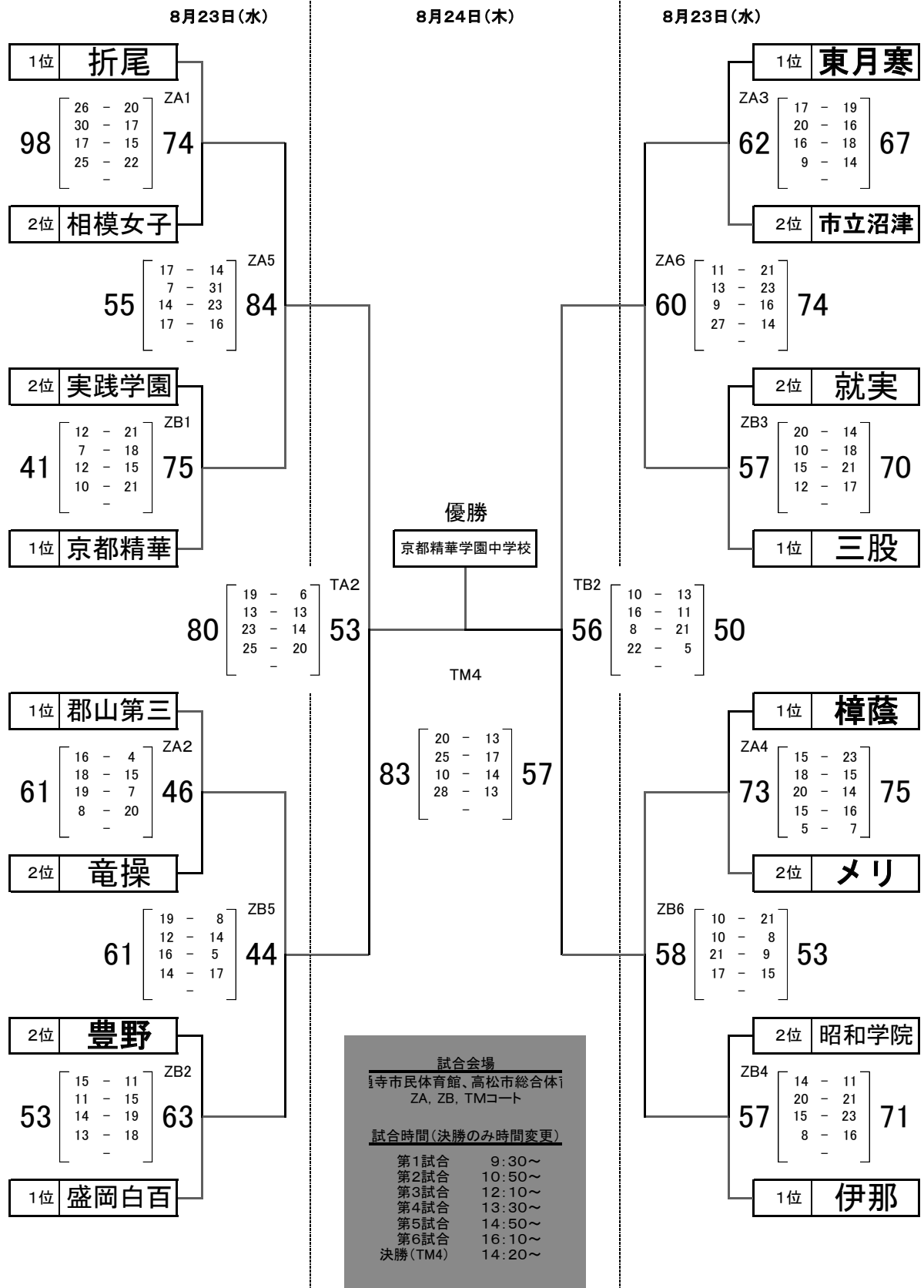

2023年度 第5回 長野県U15 バasketボール選手権大会
 兼 Jr.ウインターカップ 第4回 全国 U15 バasketボール選手権大会 長野県予選会
 <男子 結果>

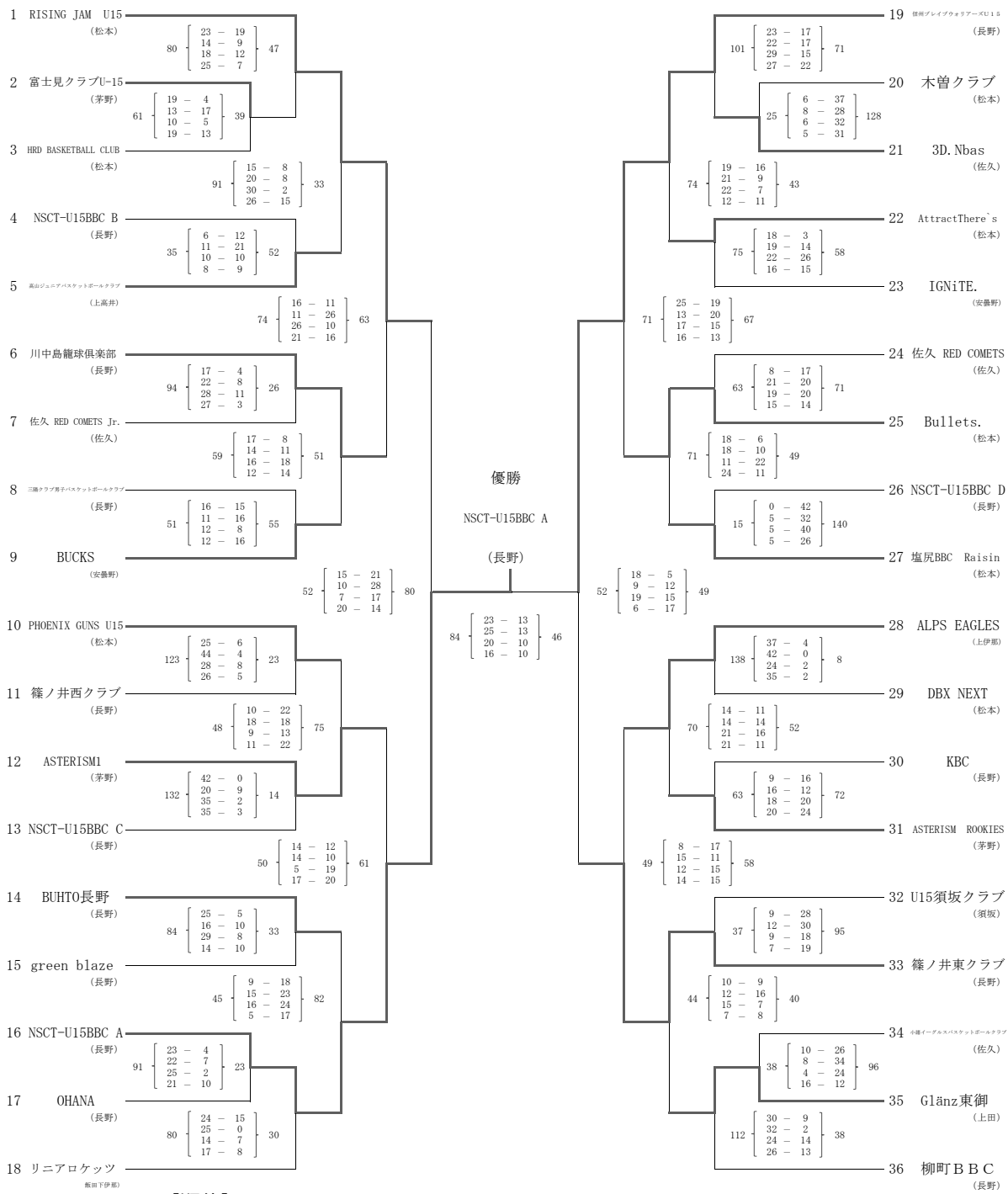

【順位】

No.	チーム名	
1位	NSCT-U15BBC A	(長野)
2位	信州ブレイブウォリアーズU15	(長野)
3位	RISING JAM U15	(松本)
3位	篠ノ井東クラブ	(長野)

男子：(長野)を、
 Jr.ウインターカップ 第4回全国 U15 バasketボール選手権大会に長野県代表として推薦します。

【男子優秀選手】

最優秀選手	森谷 悠平	もりや ゆうへい	NSCT-U15BBC A	#55
優秀選手	早野 剛	はやの つよし	NSCT-U15BBC A	#91
優秀選手	最上 碧仁	もがみ りくと	信州ブレイブウォリアーズU15	#4
優秀選手	矢口 唯翔	やぐち ゆいが	RISING JAM U15	#25
優秀選手	小林 永和	こばやし とわ	篠ノ井東クラブ	#4

2023年度 第5回 長野県U15 バasketボール選手権大会
 兼 Jr.ウインターカップ 第4回 全国 U15 バasketボール選手権大会 長野県予選会
 <女子 結果>

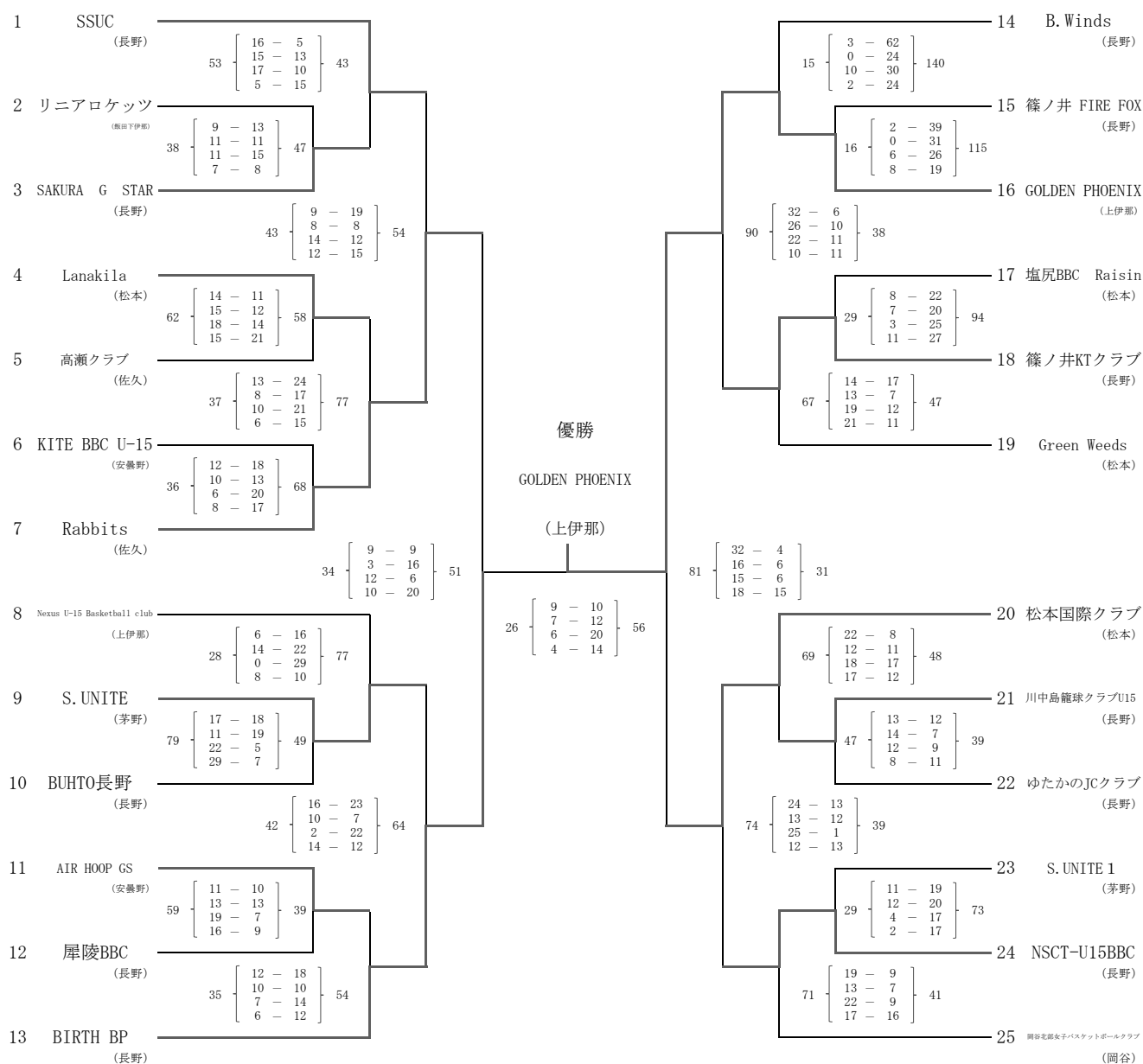

【順位】

No.	チーム名
1位	GOLDEN PHOENIX (上伊那)
2位	BIRTH BP (長野)
3位	Rabbits (佐久)
3位	松本国際クラブ (松本)

女子：GOLDEN PHOENIX（上伊那）を、
 Jr.ウインターカップ 第4回全国 U15 バasketボール選手権大会に長野県代表として推薦します。

【女子優秀選手】

最優秀選手	牧田 知紘	まきた ちひろ	GOLDEN PHOENIX	#11
優秀選手	向山 暖	むかいやま はる	GOLDEN PHOENIX	#8
優秀選手	坂本 青空	さかもと そら	BIRTH BP	#1
優秀選手	小林 そら	こばやし そら	Rabbits	#20
優秀選手	降幡 柚季	ふりはた ゆずき	松本国際クラブ	#25

第54回長野県中学校新人バスケットボール選手権大会

2023(R5)年11月25日・26日

25日 上田市立塩田中学校体育館(C・Dコート)

26日 東御市立東部中学校体育館(A・Bコート)

<男子>

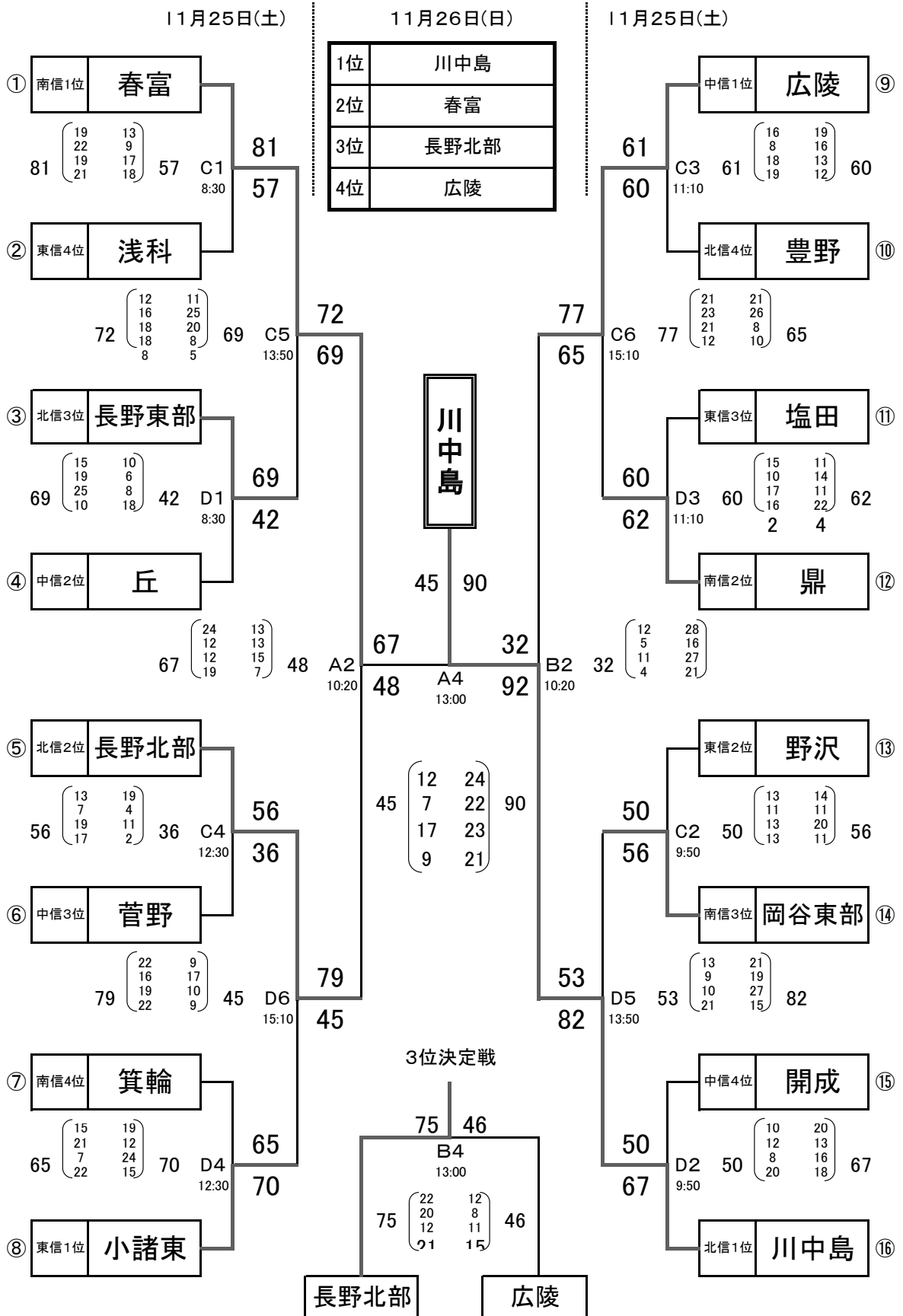

第54回長野県中学校新人バスケットボール選手権大会

2023(R5)年11月25日・26日
東御市立東部中学校体育館 (A・Bコート)

<女子>

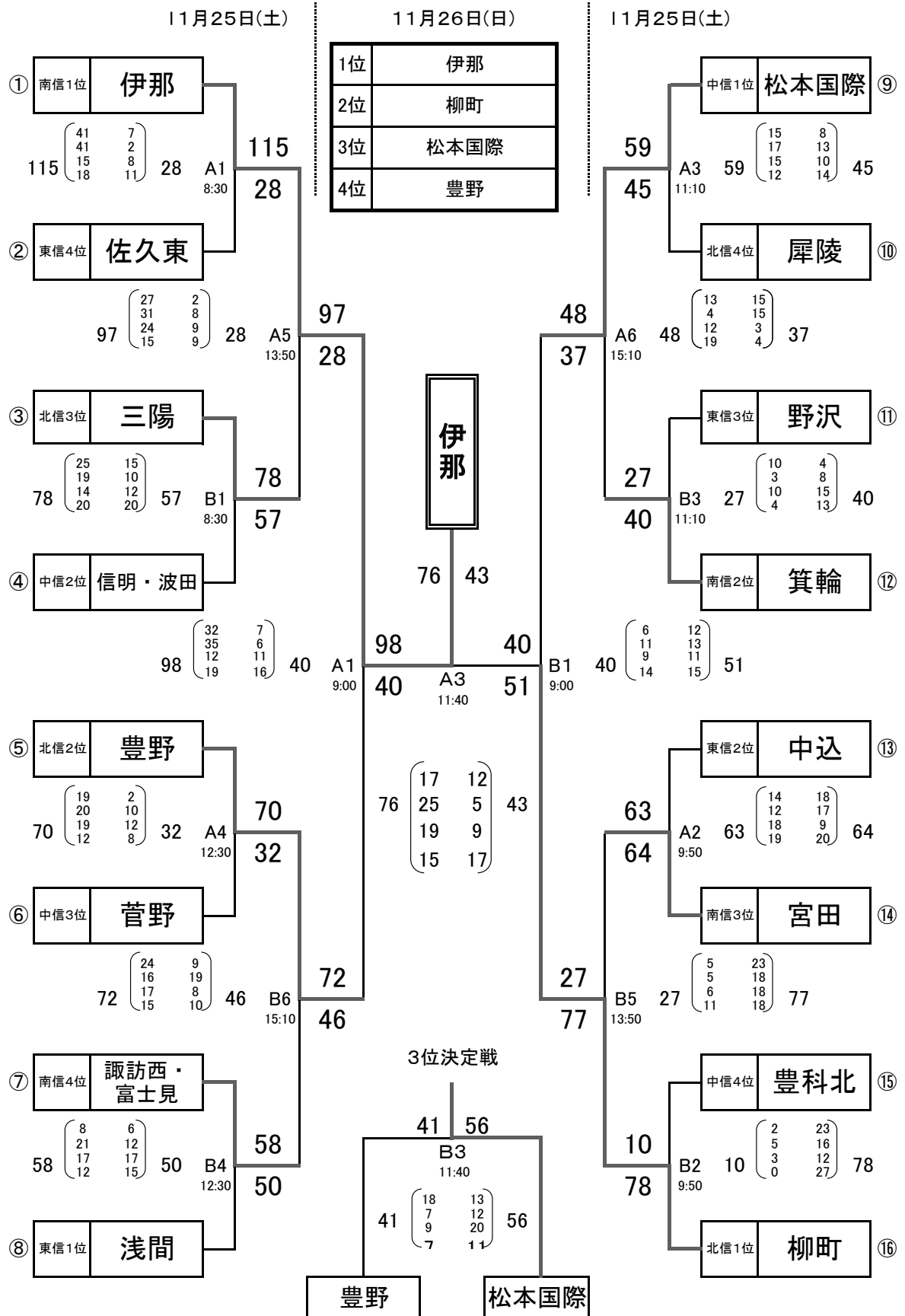



Jr.ウインターカップ2022-23 2022年度第3回全国U15バスケットボール選手権大会

＜男子＞ 組み合わせ		1/4	1/5	1/6	1/7	1/8	1/7	1/6	1/5	1/4	2023年1月4日(水)～8日(日) 武蔵野の森総合スポーツプラザ A・B・C・D・E・F・Mコート				
		1 回戦	2 回戦	3 回戦	準々 決勝	準決 勝	決 勝	準決 勝	準々 決勝	3 回戦			2 回戦	1 回戦	
ゴッドトア	兵庫	1									27	出町GOLDEN WARRIORS	富山		
Verde Marugame	香川	2	51	M21	64						62	M29	28	バンビシャス奈良U15	奈良
宮崎SUNS	宮崎	3	63	M5	61						68	M11	29	山形ワイヴァンズ U15	山形
レバンガ北海道 U15	北海道	4	48	M37	53						55	M41	30	HANABUSA T . B . C	埼玉
宇都宮ブレイクスU15	栃木	5	56	M1	68						68	M12	31	明豊中学校	大分
NSCT-U15BBC A	長野	6	57	M22	66						74	M30	32	U15島根スサノマジック	島根
仙台89ERS U15	宮城	7	59	M2	55						68	M3	33	TOKUSHIMA RJ	徳島
横浜ビー・コルセアーズU15	神奈川	8		M45	55						M47	M13	34	TOHOKU UNITED BALLERZ	岩手
長崎ヴェルカU15	長崎	9	72	M23	56						73	M31	35	高川学園中学男子バスケットボール部	山口
CONFIANZA東京U15	東京	10	65	M3	53						76	M14	36	SUNS	熊本
Furuta kings	広島	11	60	M38	57						68	M42	37	京都精華学園中学校	京都
NOSHIRO BASKETBALL ACADEMY	秋田	12	85	M4	56						74	M15	38	スプラッシュ	山梨
adorare	和歌山	13		M24	97						56	M32	39	HAMAMATSU BRUSH	静岡
倉敷市立南中学校	岡山	14		M49	59						39	M33	40	DARK RED CRABS U15	福井
滋賀レイクスU15	滋賀	15	46	M5	46						58	M17	41	弘前市立津軽中学校	青森
佐賀バルナーズU15	佐賀	16	54	M6	75						68	M18	42	ポンス茨城	茨城
Team KAZU	新潟	17	68	M39	54						50	M43	43	ライジングゼファーフクオカ U15	福岡
LEOVISTA BASKETBALL CLUB	千葉	18	65	M7	60						68	M34	44	B.FORCE豊城	豊城
四日市メリノール学院中学校	三重	19		M26	46						83	M52	45	Super Waves	鳥取
Bravely Nexus	福島	20	71	M70	70						50	M56	46	鹿兒島レブナイズU15	鹿兒島
Nightingale Basketball Academy.	埼玉	21	59	M8	43						57	M48	47	Kochi Crazy Diamond	高知
横浜市立豊田中学校	神奈川	22	53	M27	64						34	M35	48	名古屋ダイヤモンドフォックスU15	愛知
光市立島田中学校	山口	23	64	M9	56						86	M20	49	サンロッカーズ渋谷U15	東京
本巣ジュニアクラブ	岐阜	24	50	M40	59						74	M44	50	NLG INFINITY	群馬
琉球ゴールデンキングス U15	沖縄	25	86	M10	66						67	M36	51	Jamane Youth	石川
LakeForce	滋賀	26		M28	53						45	M72	52	FRONTIER SPIRITS U15	大阪

※対戦チーム出場辞退のため、不戦勝



Jr.ウインターカップ2022-23 2022年度第3回全国U15バスケットボール選手権大会

＜女子＞ 組み合わせ		1/4	1/5	1/6	1/7	1/8	1/7	1/6	1/5	1/4	2023年1月4日(水)～8日(日) 武蔵野の森総合スポーツプラザ A・B・C・D・E・F・Mコート				
		1 回戦	2 回戦	3 回戦	準々 決勝	準決 勝	決 勝	準決 勝	準々 決勝	3 回戦			2 回戦	1 回戦	
四日市メリノール学院中学校	三重	1										27 J,sphere	愛知		
BREAKERZ	栃木	2	77	W21 9:30 A	74						87	W29 11:00 C	74	28 さいたまUnit1バスケットボールクラブ	埼玉
Axis	福井	3	33	W1 9:30 A	40						65	W13 12:30 A	69	29 トライアンスSW	和歌山
K.Phoenix	愛媛	4	63	W2 9:30 B	53						64	W41 11:00 A	52	30 Brave Rabbits	山形
PANTHERS Jr	大分	5	54	W3 9:30 C	67						56	W11 11:00 E	63	31 沖縄市立コガ中学校	沖縄
藤崎町立藤崎中学校	青森	6	40	W22 9:30 B	52						66	W30 11:00 D	70	32 昭和学院中学校	千葉
NORD BREZZA U-15	北海道	7	75	W3 9:30 C	67						51	W12 11:00 F	38	33 境港Wings	鳥取
FERVORE	岩手	8									44	W47 15:30 C	66	34 TeamTrust	滋賀
ROBINS	奈良	9	54	W23 9:30 C	56						71	W31 11:00 E	80	35 相模女子大学中学部	神奈川
BIG EIGHT BASKETBALL CLUB	群馬	10	63	W4 9:30 D	75						51	W14 12:30 B	58	36 れいめい中学校	鹿児島
MINOWA CLUB U15	長野	11	31	W5 9:30 E	78						38	W42 11:00 B	44	37 CPM埼玉	埼玉
高川学園中学校	山口	12	44	W38 9:30 B	91						59	W15 12:30 C	88	38 GOLDEN PHOENIX	長野
純心中学校	長崎	13									38	W22 11:00 F		39 郡山市立郡山第三中学校	福島
SEA DRAGON	岡山	14									26	W50 11:30 M	66	40 ABSURDO	徳島
Bloom U15	富山	15	49	W24 9:30 D	48						30	W33 12:30 A	40	41 高槻市立第九中学校	大阪
大阪薫英女学院中学校	大阪	16									47	W16 12:30 D	49	42 HIGHTIME	島根
RED WINGS	宮崎	17	63	W25 9:30 E	42						53	W43 11:00 C	74	43 八王子市立第一中学校	東京
Sports Intersection Basketball Team	埼玉	18	70	W7 11:00 A	56						49	W17 12:30 E	45	44 NIIGATA PHOENIX	新潟
丸亀市立西中学校	香川	19									48	W34 12:30 B		45 北九州市立菊陽中学校	福岡
North Wave	兵庫	20	43	W39 9:30 C	66						50	W48 15:30 D	49	46 七尾DACHS	石川
ボンズ茨城	茨城	21	44	W8 11:00 B	67						79	W19 14:00 A	40	47 秋田ノーザンビネットU15女子	秋田
KAISEIKANクラブ	静岡	22	62	W26 9:30 F	51						36	W35 12:30 C	52	48 唐津市立第一中学校	佐賀
宇土市立鶴城中学校	熊本	23	59	W27 11:00 A	47						53	W20 14:00 B	49	49 高知市立介良中学校	高知
HOOPS4HOPE	千葉	24	56	W40 9:30 D	74						86	W44 11:00 D	71	50 SHIKISHIMA	山梨
比治山女子中学校	広島	25	44	W6 9:30 F	41						45	W18 12:30 F	83	51 岐阜ダークプリンセス	岐阜
仙台市立五橋中学校	宮城	26									91	W36 12:30 D		52 京都精華CLUB	京都

(16)U18 部会

竹田さゆり (リーグ) / 佐々木英雄 (高体連)

U18 リーグ戦

U18 カテゴリー全チーム対象 参加希望型リーグ戦実施初年度

1. 参加チーム数

男子：1部 8team 2部 8team 3部 47team 合計 63team
女子：1部 7team 2部 7team 3部 30team 合計 44team

2. 優勝チーム

男子1部:長野吉田 2部:松本県ヶ丘 3部:(北)信州BW (東)上田 (中)松本工業 (南)岡谷南
女子1部:東海2nd 2部:松商学園 3部:(北)長野吉田 (東)岩村田 (中)松本県ヶ丘 (南)飯田風越

3. 2023 北信越ブロックリーグ 県推薦チーム結果

男子：東海大付属諏訪 (4勝) 優勝 女子：東海大付属諏訪 (2勝2敗) 4位

4. U18 staff [*印は、2023 後半から加わったメンバー]

県 staff 竹田さゆり (部会長) 瀧澤洋貴・*村田紘史・*浦野達矢 (広報)
湯本真悟・*平林由紀乃 (会計) 小池諒・西野純・*土屋正明 (競技)
地区 staff 【北】◎荒木直也 (文化学園長野) 佐々木優也 (中野西) 関凌郁 (長野清泉)
【東】◎養田達也 (佐久長聖) 郷津祐介・中山恵理奈 (小諸商業) 山浦翔 (岩村田)
【中】◎鈴木孝洋 (松本蟻ヶ崎) 伊藤尚美 (塩尻志学館) 芦沼拓哉 (明科)
【南】◎丸山和宏 (諏訪二葉) 清水啓一 (岡谷東) 村上正行 (岡谷市協会)

高体連

1. 地区大会参加チーム数

総体・・・男子 北信；26チーム 東信；14チーム 中信；22チーム 南信；24チーム 合計 86チーム
女子 北信；21チーム 東信；13チーム 中信；13チーム 南信；16チーム 合計 63チーム
新人・・・男子 北信；25チーム 東信；14チーム 中信；18チーム 南信；22チーム 合計 79チーム
女子 北信；18チーム 東信；13チーム 中信；12チーム 南信；16チーム 合計 59チーム
合同チーム 総体・・・男子 北信；0 東信；0 中信；0 南信；0
女子 北信；0 東信；0 中信；3校1 南信；0
新人・・・男子 北信；0 東信；0 中信；2校1 南信；2校1
女子 北信；2校1 東信；0 中信；3校1 2校1 南信；2校1

2. 県大会結果【ベスト4】

総体・・・男子 1位 東海大諏訪 2位 松商学園 3位 松本第一 4位 市立長野
女子 1位 東海大諏訪 2位 佐久長聖 3位 文化学園長野 4位 松本国際
新人・・・男子 1位 東海大諏訪 2位 長野吉田 3位 松本第一 4位 日本ウエルネス長野
女子 1位 東海大諏訪 2位 飯田風越 3位 佐久長聖 4位 文化学園長野

3. バスケットボール専門部 委員会構成表

専門部長 松村 明 (伊那弥生ヶ丘)
専門委員長 佐々木英雄 (諏訪二葉)
副委員長・総務委員長 白井 孝生【中信専門委員長】(松商学園)
競技委員長 西澤 潤也【北信専門委員長】(市立長野)
報道委員長 中村 正輝【東信専門委員長】(佐久平総合)
審判委員長 江取 大介【南信専門委員長】(上伊那農業)

(17) 社会人連盟

佐藤 昭則

まず始めに本年度1月1日に発生しました能登半島地震災害に被災されました皆様にお見舞い申し上げます。

本年度の事業も無事終了出来ましたことを県協会はじめ各郡市協会、審判の皆様方々には感謝申し上げます。ありがとうございました。

本年度はO-40男子登録の Birch が全日本社会人O-40/O-50バスケットボール長野県予選会に優勝、北信越ブロック大会にて2位の好成績を収められ11月秋田県にて開催されました全国大会に参加されました。連盟としても、とても嬉しく思います。

又、日本社会人バスケットボールフレンドリーシップにWF40に2チーム、MF50に1チーム、WF50に2チームが参加されました。

来年度は、MF60、WF60チームも含め多くのチームが参加されますよう期待をしております。

リーグ戦に関しましては、本年度も新型コロナで多少の影響もあり一部のチームで延期や残念ながら中止がありました。

来年度は本年度より多くのチームに参加していただければと思っております

新型コロナウイルス感染関連につきましては、選手・関係者の健康を第一に考え、来年度の事業も慎重に進めていく所存です。今後とも皆様のご理解を宜しくお願い申し上げます。

本年度開催されました各選手権、リーグ戦の結果を添付します。

簡単ではございますが報告させていただきます。

令和5年度 競技事業報告

1. 第6回全日本社会人バスケットボール選手権 長野予選会

【参加チーム数】	男子21チーム、女子9チーム
10月22日(日)	佐久市総合体育館
11月4日(土)	岡谷市民総合体育館(スワンドーム)、下諏訪体育館
11月5日(日)	岡谷市民総合体育館(スワンドーム)

2. 第6回全日本社会人O-40/O-50バスケットボール選手権 長野予選会

【参加チーム数】	O40男子4チーム、O50男子2チーム
5月28日(日)	松本市波田体育館

3. 第5回長野県社会人バスケットボール連盟 オープン・オーバー・フレンドリー リーグ戦

【参加チーム数】	オープン男子9チーム、女子9チーム、オーバー男子5チーム、フレンドリー女子7チーム
----------	---

<オープン・オーバーリーグ>

4月30日(日) AM	審判講習会	松本市梓川体育館
5月21日(日)	第1節	松本市四賀体育館
6月4日(日)	第2節	諏訪市清水町体育館
9月17日(日)	第3節	長野市南長野体育館
10月15日(日)	第4節	池田町総合体育館
1月28日(日)	第5節	茅野市総合体育館
2月4日(日)	第6節	松本市波田体育館

※棄権が4試合、マスターズ大会重複で2試合中止。

<フレンドリーリーグ>

5月21日(日)	第1節	須坂市北部体育館
6月18日(日)	第2節	松本市四賀体育館
10月15日(日)	第3節	東御市ふれあい体育館
3月3日(日)	第4節	岡谷市民総合体育館(スワンドーム)

4. 大会結果

別紙の通り。

以上

令和5年度

第6回 全日本社会人バスケットボール選手権大会 長野県予選 結果

長野県社会人バスケットボール連盟

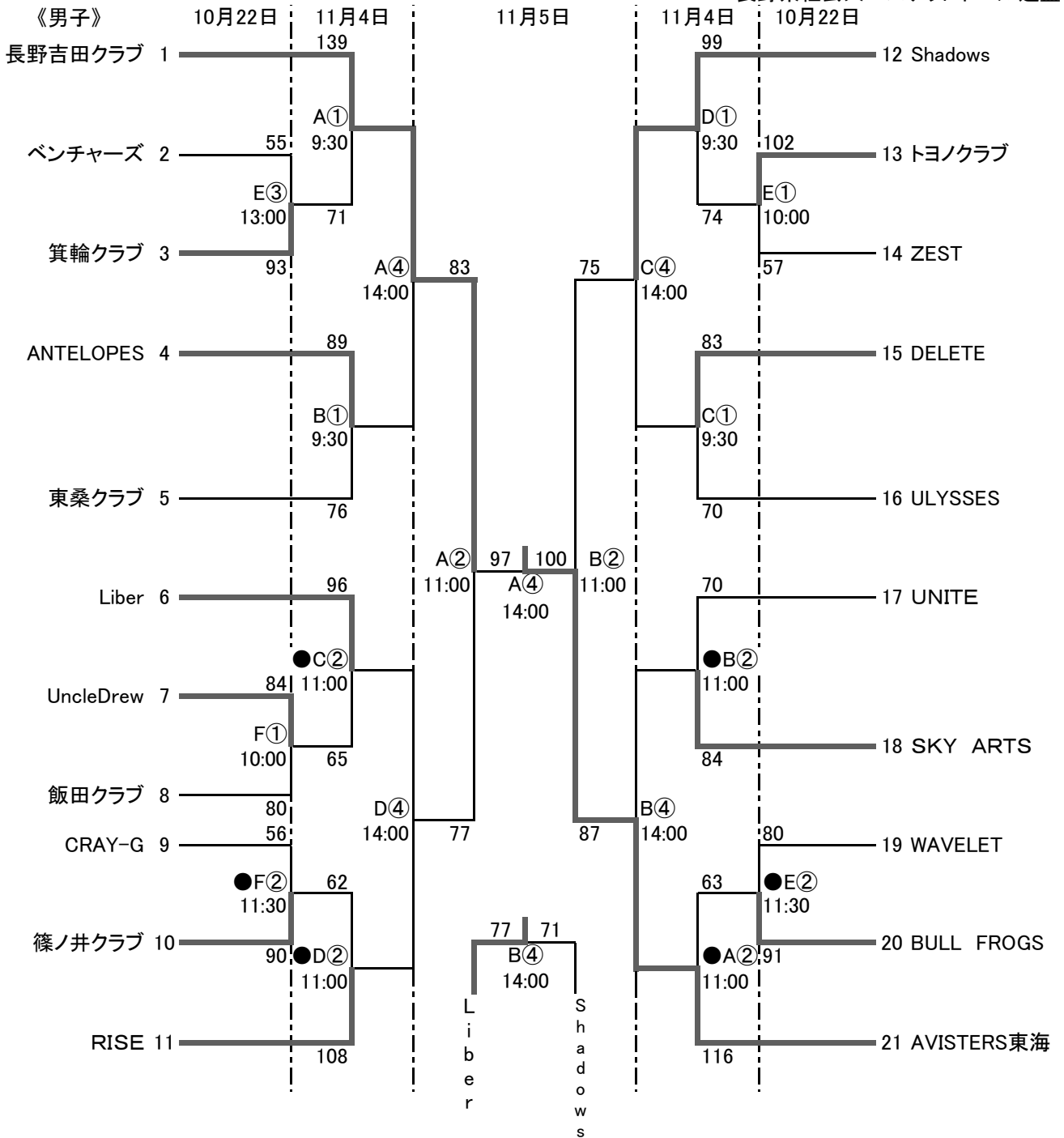

令和5年度

第6回 全日本社会人バスケットボール選手権大会 長野県予選 結果

長野県社会人バスケットボール連盟

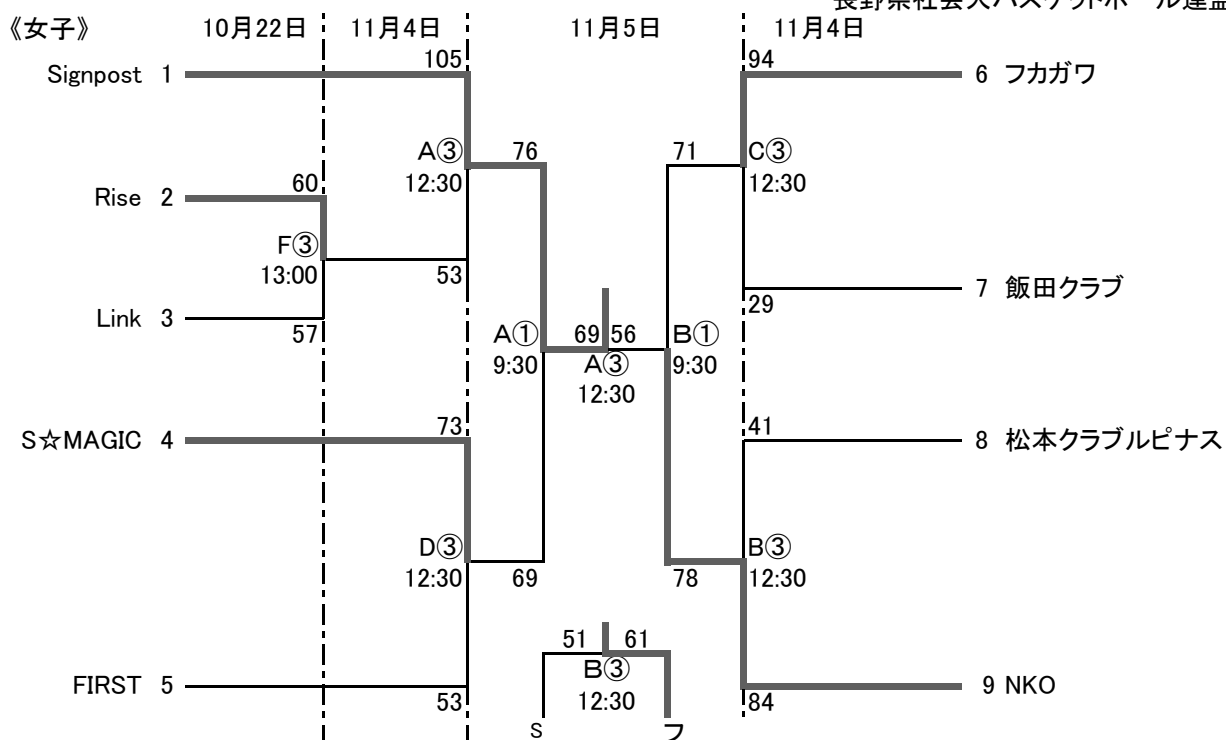

- 男子
- 1位 AVISTERS東海
 - 2位 長野吉田クラブ
 - 3位 Liber
 - 4位 Shadows

- 女子
- 1位 Signpost
 - 2位 NKO
 - 3位 フカガワ
 - 4位 S☆MAGIC

北信越大会

今年は、男子2位、女子2位までが令和5年12月9日～10日に富山県で行われる北信越大会に出場。

全国大会

第5回全日本社会人バスケットボール選手権大会は令和5年2月23日～25日岩手県で開催。

第6回 全日本社会人バスケットボール選手権大会 北信越ブロック予選

期日：2023年12月9日（土）10日（日）

会場：A、B、C 富山県西部体育センター

【男子の部】

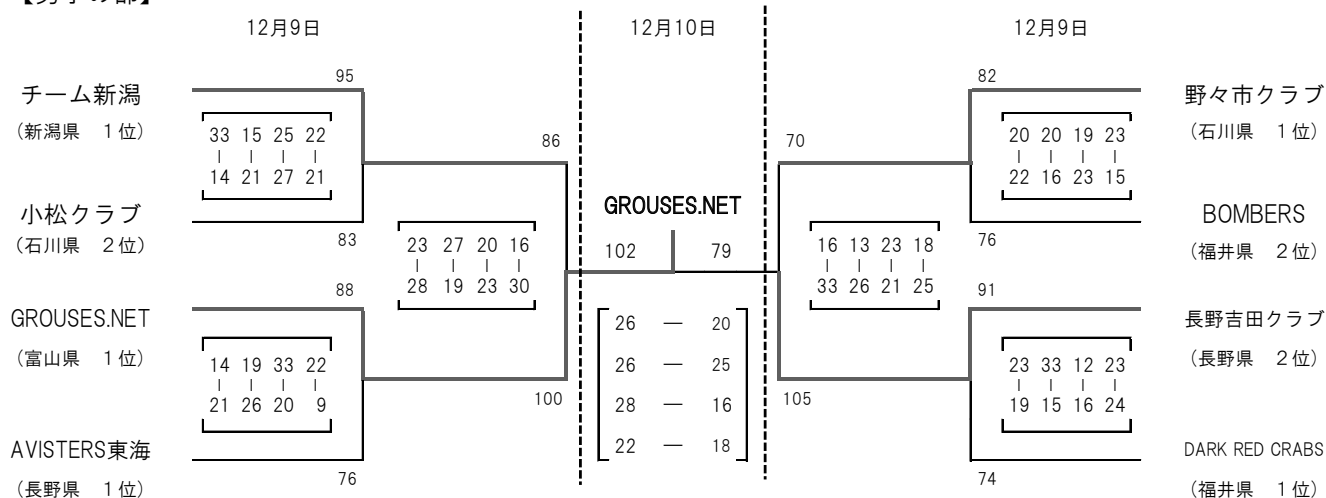

第1位 GROUSES.NET (富山県)

第2位 長野吉田クラブ (長野県)

【女子の部】

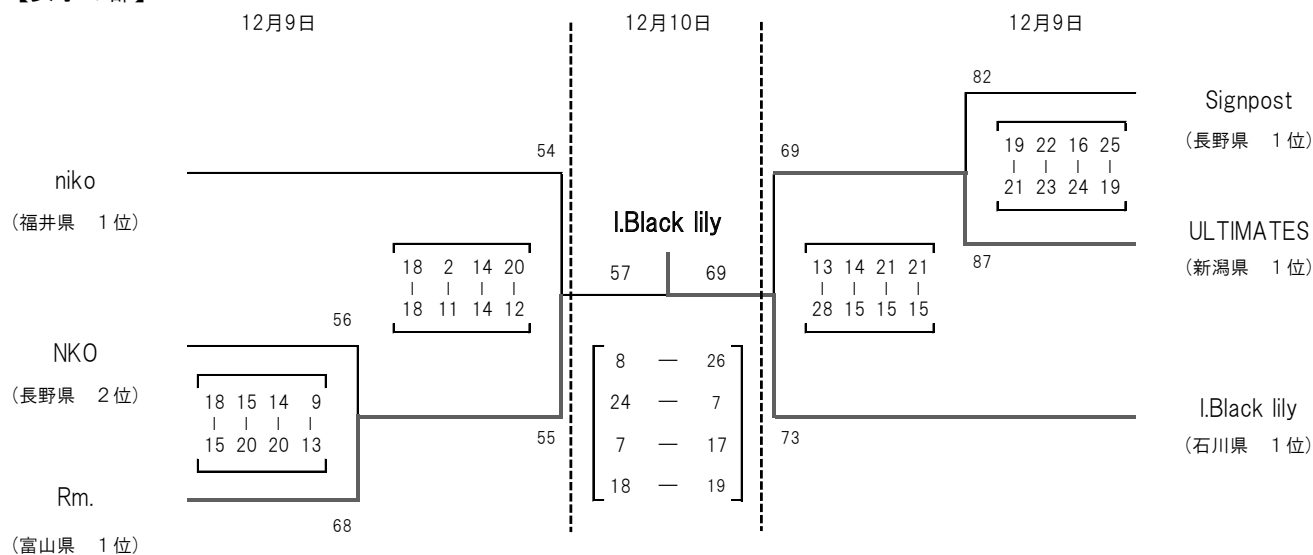

第1位 I.Black lily (石川県)

第2位 Rm. (富山県)

第3位 ULTIMATES (新潟県)

三位決定戦

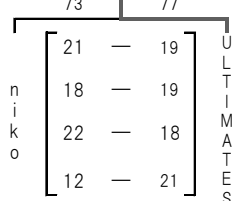



JSB

JAPAN SOCIETY BASKETBALL FEDERATION

〒112-0004 東京都文京区後楽1-7-27 後楽鹿島ビル6F
TEL 03-4415-2061 FAX 03-4415-2062

一般社団法人 日本社会人バスケットボール連盟

第6回 全日本社会人バスケットボール選手権大会 / 男子結果

日時 / 2024年2月23日(金) ~ 25日(日) 会場 / 岩手県花巻市・花巻市総合体育館

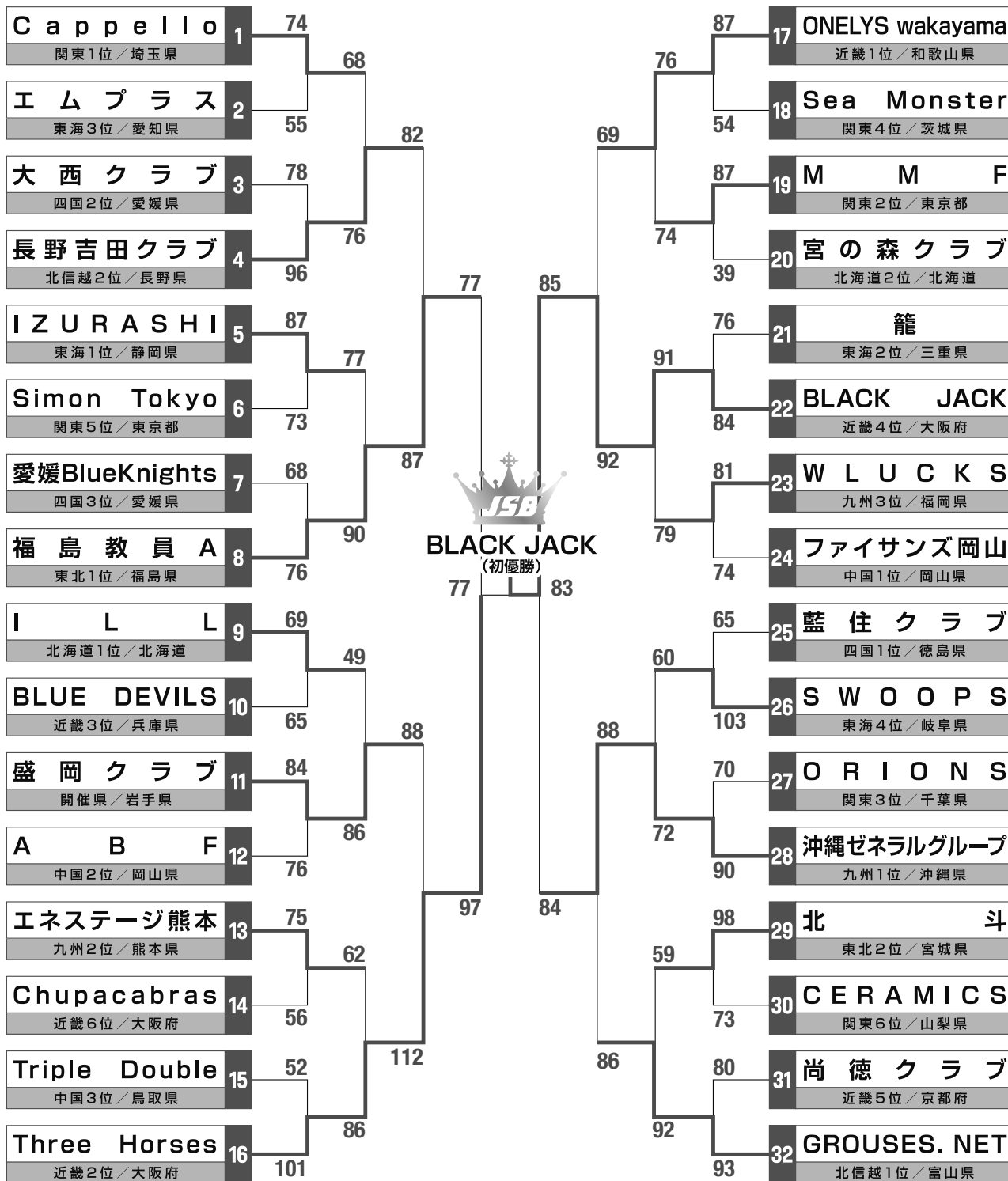

A・B・C / 第1アリーナ D / 第2アリーナ E・F / 第3アリーナ



JSB

JAPAN SOCIETY BASKETBALL FEDERATION

〒112-0004 東京都文京区後楽1-7-27 後楽鹿島ビル6F
TEL 03-4415-2061 FAX 03-4415-2062

一般社団法人 日本社会人バスケットボール連盟

第6回 全日本社会人バスケットボール選手権大会 / 女子結果

日時 / 2024年2月23日(金) ~ 25日(日) 会場 / 岩手県花巻市・花巻市総合体育館

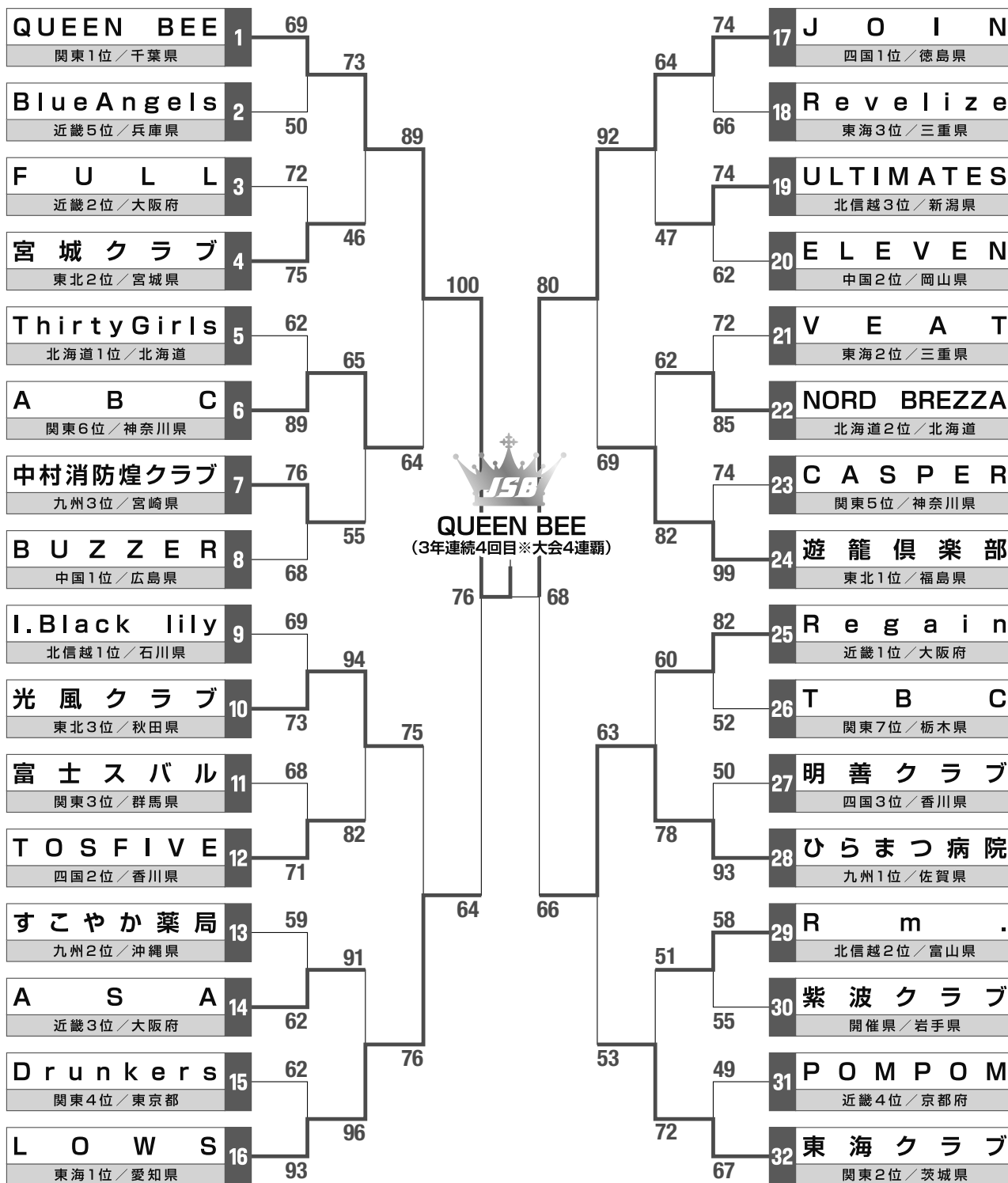

大会名 [第6回 全日本社会人O-40 / O-50バスケットボール選手権 長野予選会] [(男)・女]

[5月 28日分] 松本市波田体育館

男子 O-40

A	1	Birch	90 [25 . 25 . 20 . 20 .] - 69 [15 . 7 . 21 . 26 .]	LEGEND
B	1	篠ノ井クラブ40	64 [14 . 18 . 12 . 20 .] - 74 [17 . 20 . 14 . 23 .]	OLD GUNS
A	3	Birch	92 [25 . 24 . 23 . 20 .] - 57 [11 . 10 . 18 . 18 .]	OLD GUNS

優勝 Birch
2位 OLD GUNS

男子 O-50

A	1	FOUL OUT	62 [12 . 23 . 17 . 10 .] - 54 [14 . 21 . 6 . 13 .]	ABENGRS
---	---	----------	--	---------

優勝 FOUL OUT
2位 ABENGRS

第6回 全日本社会人O-40/O-50バスケットボール選手権大会 北信越ブロック予選

期日：2023年9月23日(土)24日(日)
 会場： A、B 南砺市福野体育館 23、24日
 会場： C、D 入善町総合体育館 23日

【O-40男子の部】

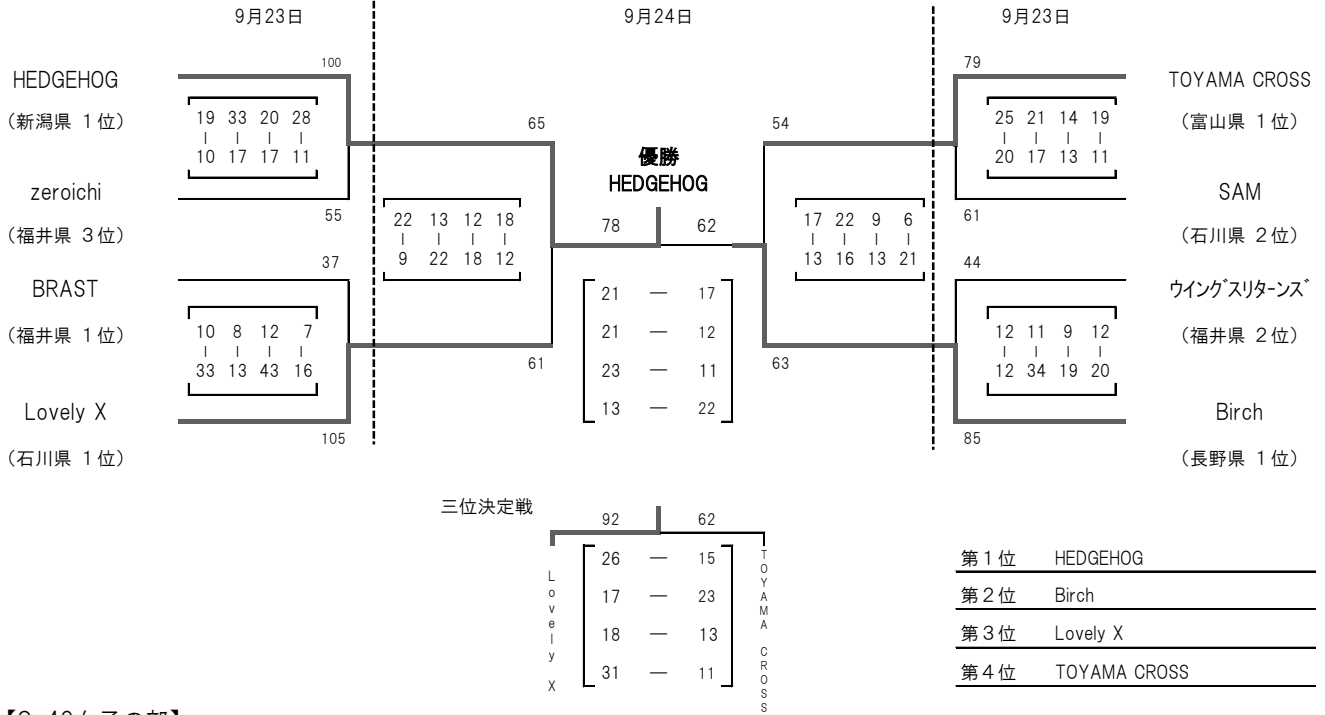

【O-40女子の部】

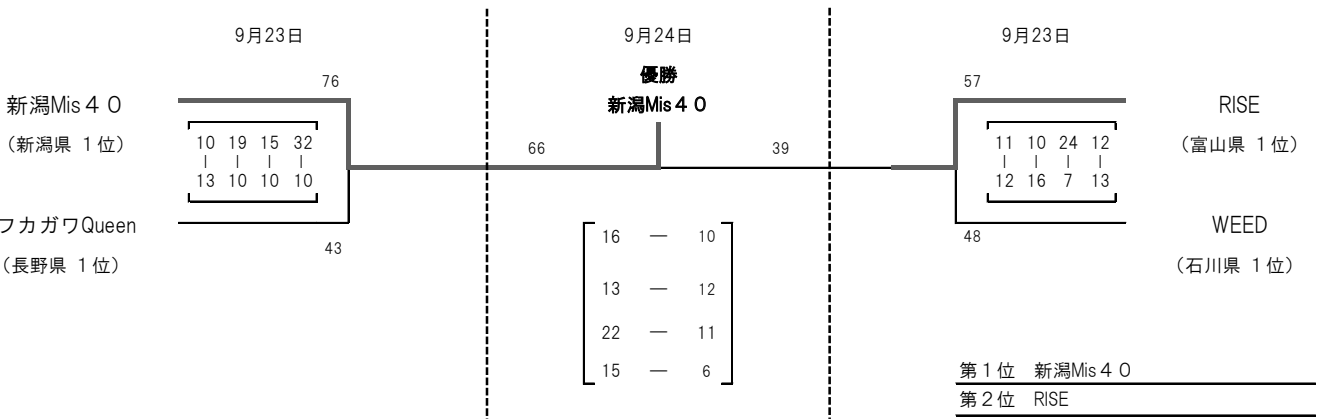

【O-50男子の部】

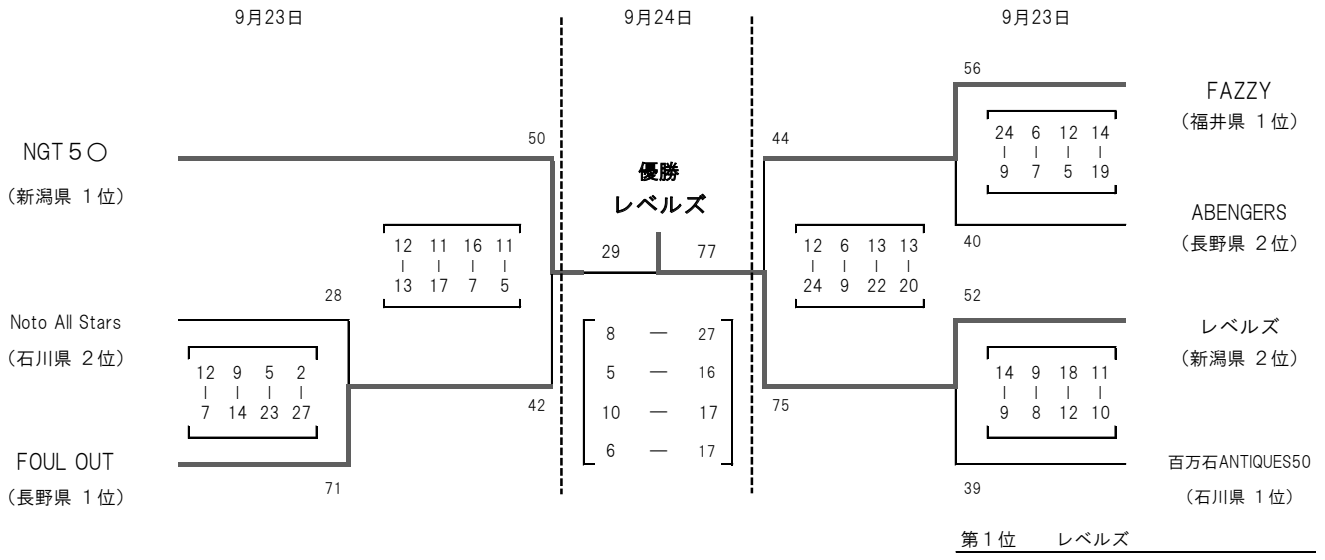



JSB

JAPAN SOCIETY BASKETBALL FEDERATION

〒112-0004 東京都文京区後楽1-7-27 後楽鹿島ビル6F
TEL 03-4415-2061 FAX 03-4415-2062

一般社団法人 日本社会人バスケットボール連盟

第6回 全日本社会人O-40バスケットボール選手権大会 / 男子組合せ 日時 / 2023年11月3日(金) ~ 5日(日)

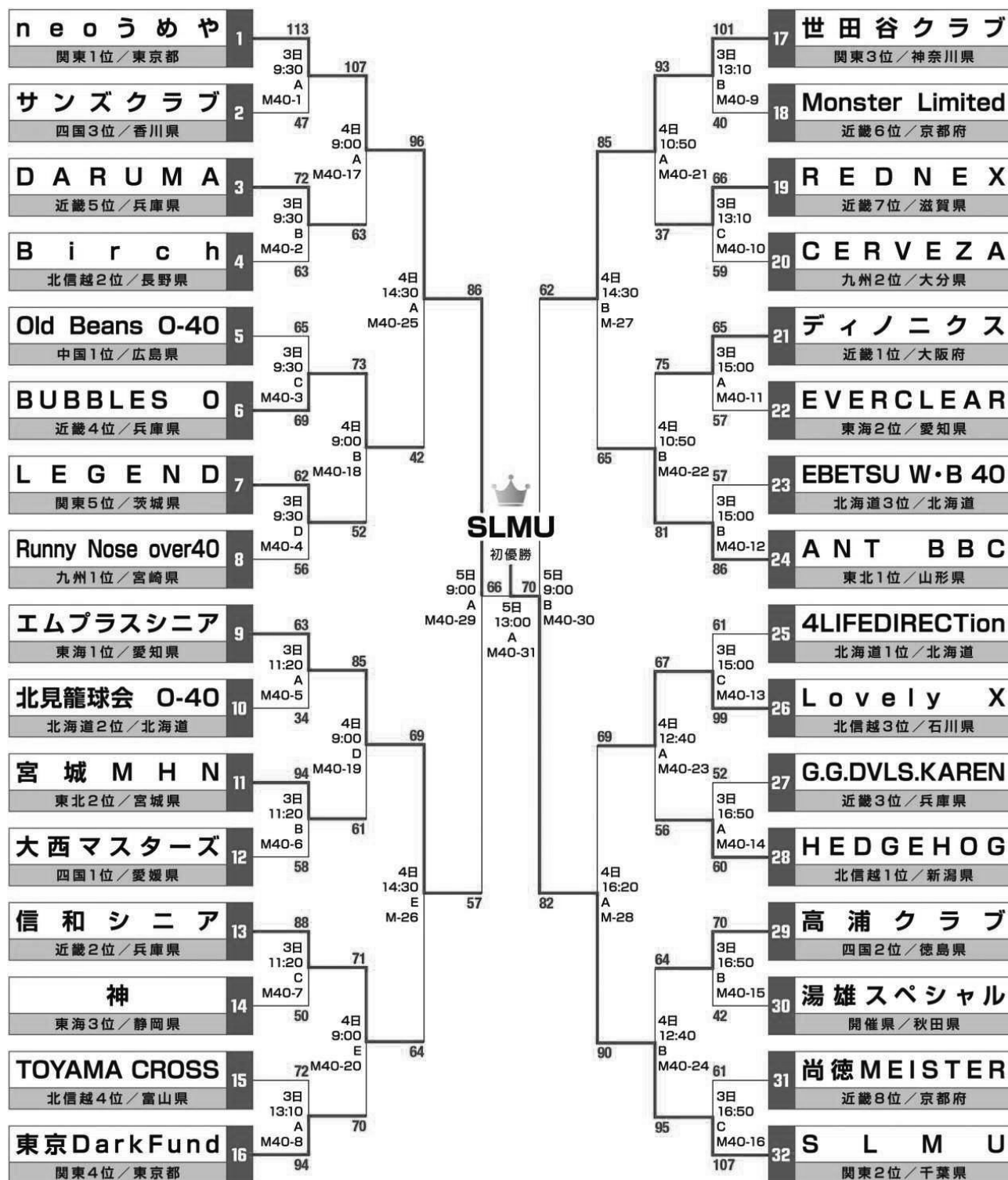

会場 / 秋田県能代市:能代市総合体育館 / メインコート/A・B / サブコート/C / アリナス D・E / 三種町琴丘体育館 F・G

第3回 日本社会人女子バスケットボールフレンドリーシップ40 結果

会場：千葉県立館山運動公園 体育館 / コートA・B・C 富山ふれあいスポーツセンター / コートD

10月28日			10月29日		
1	佐久クラブ 長野県	31	1	LEGENDS ESASHI 岩手県	27
2	UPPERS 青森県	34	2	Green Wolf 大阪府	49
3	和み 大阪府	29	3	Chums Buddy 茨城県	21
4	HOPI DREAM 神奈川県	50	4	BLAZE 愛知県	50
5	桜香クラブ 兵庫県	54	5	KALEIDOSCOPE 神奈川県	56
6	KALEIDOSCOPE 神奈川県	43	6	佐久クラブ 長野県	27
7	BLAZE 愛知県	37	7	Red ☆ Stars 神奈川県	26
8	朝露ハインズ 埼玉県	27	8	WEED 大阪府	52
9	Green Wolf 大阪府	31	9	UPPERS 青森県	36
10	J, Dream 茨城県	32	10	芦屋シーサイド 兵庫県	24
11	Dam's 福岡県	24	11	J, Dream 茨城県	20
12	VIOLA 神奈川県	60	12	AGAINS 兵庫県	53
13	浜寺PINEGROVE 大阪府	45	13	朝露ハインズ 埼玉県	41
14	Chums Buddy 茨城県	41	14	J' Z 大阪府	29
15	AGAINS 兵庫県	63	15	PEACE 東京都	72
16	MMC 群馬県	17	16	Dam's 福岡県	16
17	芦屋シーサイド 兵庫県	40	17	GTA 群馬県	36
18	大宮とまと 埼玉県	22	18	LOVELY京都Y 京都府	38
19	多治見エルクラブ 岐阜県	31	19	HINA GROW 埼玉県	34
20	FMC, AQUA 栃木県	31	20	長野クラブ 長野県	39
21	池田さつきクラブ 大阪府	42	21	大宮とまと 埼玉県	21
22	HINA GROW 埼玉県	67	22	多治見エルクラブ 岐阜県	54
23	サプライズ 三重県	43	23	浦和ピンキーハンサー 埼玉県	31
24	浦和ピンキーハンサー 埼玉県	36	24	Full Hands 京都府	23
25	長野クラブ 長野県	51	25	VIOLA 神奈川県	40
26	LEGENDS ESASHI 岩手県	16	26	サプライズ 三重県	35
27	まどか 沖縄県	24	27	FMC, AQUA 栃木県	32
28	昭和 山梨県	28	28	るーちゅ 大阪府	40
29	Full Hands 京都府	43	29	日立クラブα 茨城県	38
30	多賀ブラッサム 茨城県	24	30	ヒマワリ 北海道	33
31	エンドレス 山口県	48	31	F.M.B.C. 千葉県	32
32	F.M.B.C. 千葉県	25	32	まどか 沖縄県	34
33	るーちゅ 大阪府	41	33	HOPI DREAM 神奈川県	49
34	GTA 群馬県	59	34	桜香クラブ 兵庫県	22
35	WEED 大阪府	35	35	昭和 山梨県	21
36	JAM 千葉県	50	36	エンドレス 山口県	66
37	ヒマワリ 北海道	53	37	MMC 群馬県	31
38	Red ☆ Stars 神奈川県	54	38	池田さつきクラブ 大阪府	42
39	J' Z 大阪府	34	39	多賀ブラッサム 茨城県	19
40	PEACE 東京都	50	40	和み 大阪府	41
41	LOVELY京都Y 京都府	44	41	JAM 千葉県	50
42	日立クラブα 茨城県	35	42	浜寺PINEGROVE 大阪府	26

第3回 日本社会人男子バスケットボールフレンドリーシップ50 結果

会場：岐阜メモリアルセンター / で愛ドーム コート：A・B ふれ愛ドーム コート：C・D

10月7日

チーム名

1	キガタ	23
	岐阜県	
2	越生籠人会	
	埼玉県	40
3	OLD FIVE	41
	石川県	
4	SUPER SHOT	
	埼玉県	33
5	尾西クラブ	42
	愛知県	
6	タケシマススポーツ50	
	北海道	49
7	BUZZER BEATER XX	45
	静岡県	
8	Team 信濃國	
	長野県	31
9	TOYAMAスターズ	40
	富山県	
10	熱海クラブ	
	静岡県	28
11	南海OBクラブ	41
	高知県	
12	THE TIME TUNNEL	
	東京都	50
13	Y&Sバスケ	22
	兵庫県	
14	BLUE WINDS 50's	
	埼玉県	67
15	ギャザーズ	32
	奈良県	
16	UM	
	石川県	63
17	SPオージズ熊本	21
	熊本県	
18	小松クラブシニアG	
	石川県	24
19	長崎チャンポンズ	40
	長崎県	
20	美幌クラブ	
	北海道	57
21	CZ倶楽部スーパー	19
	兵庫県	
22	神奈川ゆめ GoziU	
	神奈川県	49
23	丸亀クラブ	64
	香川県	
24	茨城アベンジャーズ	
	茨城県	33
25	熱海クラブ	54
	静岡県	
26	MASTER ROSHI	
	埼玉県	40

10月8日

チーム名

1	尾西クラブ	37
	愛知県	
2	UM	
	石川県	66
3	越生籠人会	52
	埼玉県	
4	丸亀クラブ	
	香川県	34
5	タケシマススポーツ50	38
	北海道	
6	SPオージズ熊本	
	熊本県	32
7	THE TIME TUNNEL	63
	東京都	
8	BUZZER BEATER XX	
	静岡県	22
9	MASTER ROSHI	38
	埼玉県	
10	キガタ	
	岐阜県	41
11	茨城アベンジャーズ	42
	茨城県	
12	南海OBクラブ	
	高知県	41
13	神奈川ゆめ GoziU	45
	神奈川県	
14	熱海クラブ	
	静岡県	37
15	SUPER SHOT	41
	埼玉県	
16	ギャザーズ	
	奈良県	33
17	Team 信濃國	48
	長野県	
18	CZ倶楽部スーパー	
	兵庫県	30
19	TOYAMAスターズ	46
	富山県	
20	長崎チャンポンズ	
	長崎県	35
21	小松クラブシニアG	56
	石川県	
22	Y&Sバスケ	
	兵庫県	38
23	美幌クラブ	49
	北海道	
24	OLD FIVE	
	石川県	27
25	BLUE WINDS 50's	59
	埼玉県	
26	尾西クラブ	
	愛知県	31

**JSB****JAPAN SOCIETY BASKETBALL FEDERATION**〒112-0004 東京都文京区後楽1-7-27 後楽鹿島ビル6F
TEL 03-4415-2061 FAX 03-4415-2062

一般社団法人 日本社会人バスケットボール連盟

第3回 日本社会人女子バスケットボールフレンドリーシップ50 組合せ

2023年10月14日(土)

会場:アリーナかぶとがに(長崎県立総合体育館) /メインアリーナ:A・B・C サブアリーナ:D・E

倉敷藤花 岡山県	1	35		NSI 石川県	25	21	
Be.Remix 神奈川県	2	34	A1 9:30	入間テンドース 埼玉県	26	37	C3 12:30
Sparkler 広島県	3	28		多治見エルクラブ50 岐阜県	27	28	
MDT 東京都	4	39	B1 9:30	Bloom 神奈川県	28	37	D3 12:30
沖縄BB 沖縄県	5	42		松本クラブ イエロービークス 長野県	29	34	
浦和ピンキーポップ 埼玉県	6	27	C1 9:30	HOPI B2B 神奈川県	30	26	E3 12:30
ROHKYU CLUB 愛媛県	7	33		TOYOTA SUN 愛知県	31	48	
越谷FBC 埼玉県	8	28	D1 9:30	完我留 千葉県	32	28	A4 14:00
RJC 滋賀県	9	24		LOVELY京都 京都府	33	23	
緑地クラブEG 東京都	10	64	E1 9:30	ジョニーズSky 神奈川県	34	37	B4 14:00
BLAZE. 愛知県	11	31		LPHIN 岐阜県	35	31	
Entrambi 神奈川県	12	59	A2 11:00	NBC 東京都	36	34	C4 14:00
新潟Mis50 新潟県	13	36		TEKETEKEクラブ 徳島県	37	24	
SUCCESS 埼玉県	14	41	B2 11:00	MYC-V 東京都	38	53	D4 14:00
クリスタル50 鳥取県	15	15		FUN 広島県	39	56	
HOPI ZERO 神奈川県	16	52	C2 11:00	J's Queen 神奈川県	40	27	E4 14:00
フカガワQueen-X 長野県	17	39		ボンバース 高知県	41	30	
Biscuit2☆ 埼玉県	18	41	D2 11:00	DREAMS 埼玉県	42	30	A5 15:30
ミッキーズ 山口県	19	32		奈良グリーンシニア 奈良県	43	30	
B.B.Cジェイズ 大阪府	20	30	E2 11:00	トバース 埼玉県	44	45	B5 15:30
稲築クラブ 福岡県	21	23		G-MAX 長崎県	45	42	
ZERO 大阪府	22	56	A3 12:30	ARASHI 大阪府	46	43	C5 15:30
桜香コミックスegz 兵庫県	23	37					
KARALI 神奈川県	24	22	B3 12:30				

引き分け

**JSB****JAPAN SOCIETY BASKETBALL FEDERATION**〒112-0004 東京都文京区後楽1-7-27 後楽鹿島ビル6F
TEL 03-4415-2061 FAX 03-4415-2062

一般社団法人 日本社会人バスケットボール連盟

第3回 日本社会人女子バスケットボールフレンドリーシップ50 組合せ

2023年10月15日(日)

会場:アリーナかぶとがに(長崎県立総合体育館) /メインアリーナ:A・B・C サブアリーナ:D・E

HOPI ZERO 神奈川県	1	49	A1 9:30	Be.Remix 神奈川県	25	22	C3 12:30
LOVELY京都 京都府	2	31		フカガワQueen-X 長野県	26	51	
NBC 東京都	3	34	B1 9:30	Entrambi 神奈川県	27	30	D3 12:30
松本クラブイエロービークス 長野県	4	33		クリスタル50 鳥取県	28	37	
MDT 東京都	5	32	C1 9:30	Biscuit2☆ 埼玉県	29	40	E3 12:30
LPHIN 岐阜県	6	31		NSI 石川県	30	22	
ARASHI 大阪府	7	52	D1 9:30	ジョニーズSky 神奈川県	31	33	A4 14:00
ミッキーズ 山口県	8	36		G-MAX 長崎県	32	36	
Bloom 神奈川県	9	39	E1 9:30	J's Queen 神奈川県	33	18	B4 14:00
沖縄BB 沖縄県	10	46		Sparkler 広島県	34	21	
越谷FBC 埼玉県	11	31	A2 11:00	浦和ピンキーポップ 埼玉県	35	38	C4 14:00
TOYOTA SUN 愛知県	12	61		奈良グリーンシニア 奈良県	36	19	
入間テンドース 埼玉県	13	32	B2 11:00	DREAMS 埼玉県	37	45	D4 14:00
ボンバーズ 高知県	14	29		多治見エルクラブ50 岐阜県	38	22	
B.B.Cジェイズ 大阪府	15	30	C2 11:00	トバース 埼玉県	39	11	E4 14:00
稲築クラブ 福岡県	16	35		新潟Mis50 新潟県	40	44	
緑地クラブEG 東京都	17	49	D2 11:00	KARALI 神奈川県	41	62	A5 15:30
FUN 広島県	18	35		BLAZE. 愛知県	42	18	
ZERO 大阪府	19	59	E2 11:00	MYC-V 東京都	43	48	B5 15:30
倉敷藤花 岡山県	20	37		RJC 滋賀県	44	18	
完我留 千葉県	21	42	A3 12:30	HOPI B2B 神奈川県	45	23	C5 15:30
ROHKYU CLUB 愛媛県	22	23		桜香コミックスegz 兵庫県	46	57	
SUCCESS 埼玉県	23	51	B3 12:30				
TEKETEKEクラブ 徳島県	24	16					

オープン男子

Aリーグ	長野吉田クラブ	Liber	AVISTERS東海	Shadows	勝ち	負け	分け	得失点差	順位
長野吉田クラブ		82 - 81	83 - 81	81 - 50	3	0	0	34	1
Liber	81 - 82		74 - 89	75 - 87	0	3	0	-28	4
AVISTERS東海	81 - 83	89 - 74		76 - 78	1	2	0	11	3
Shadows	50 - 81	87 - 75	78 - 76		2	1	0	-17	2
決勝リーグ	決勝 1位		2位						
	3位決定 3位		4位						

Aリーグ優勝 **長野吉田クラブ**

Bリーグ	RISE	ANTELOPES	SKY ARTS	篠ノ井クラブ	箕輪クラブ	勝ち	負け	分け	得失点差	順位
RISE		20 - 0	75 - 66	115 - 82	72 - 63	4	0	0	71	1
ANTELOPES	0 - 20		81 - 81	0 - 20	65 - 76	0	3	1	-51	5
SKY ARTS	66 - 75	81 - 81		86 - 66	92 - 63	2	1	1	40	2
篠ノ井クラブ	82 - 115	20 - 0	66 - 86		80 - 96	1	3	0	-49	4
箕輪クラブ	63 - 72	76 - 65	63 - 92	96 - 80		2	2	0	-11	3

Bリーグ優勝 **RISE**

オープン女子

ダイヤリーグ	FIRST	フカガワ	Link	LEAPULSE	勝ち	負け	分け	得失点差	順位
FIRST		20 - 0	74 - 62	83 - 35	3	0	0	80	1
フカガワ	0 - 20		60 - 54	63 - 42	2	1	0	7	2
Link	62 - 74	54 - 60		73 - 49	1	2	0	6	3
LEAPULSE	35 - 83	42 - 63	49 - 73		0	3	0	-93	4
決勝リーグ	決勝	FIRST	58 - 68	フカガワ					
	3位決定	Link	68 - 47	LEAPULSE					

ダイヤリーグ優勝 **フカガワ**

ルビーリーグ	MBC・クッキーズ	ケイジャー	J☆B☆O	松本クラブピナス	Rise	勝ち	負け	分け	得失点差	順位
MBC・クッキーズ		36 - 101	36 - 64	49 - 74	41 - 45	0	4	0	-122	5
ケイジャー	101 - 36		71 - 58	73 - 65	73 - 65	4	0	0	94	1
J☆B☆O	64 - 36	58 - 71		64 - 61	0 - 20	2	2	0	-2	3
松本クラブピナス	74 - 49	65 - 73	61 - 64		42 - 57	1	3	0	-1	4
Rise	45 - 41	65 - 73	20 - 0	57 - 42		3	1	0	31	2

ルビーリーグ優勝 **ケイジャー**

オーバー・フレンドリー男子

リーグ	Birch			FOUL OUT			ABENGERS			Team 信濃國			篠ノ井クラブ 40			勝ち	負け	分け	得失点差	順位
Birch				95	-	59	0	-	0	94	-	33	20	-	0	3	0	1	117	1
FOUL OUT	59	-	95				68	-	50	84	-	45	0	-	0	2	1	1	21	3
ABENGERS	0	-	0	50	-	68				80	-	42	48	-	67	1	2	1	1	4
Team 信濃國	33	-	94	45	-	84	42	-	80				33	-	91	0	4	0	-196	5
篠ノ井クラブ40	0	-	20	0	-	0	67	-	48	91	-	33				2	1	1	57	2

リーグ優勝 **Birch**

2023年度 フレンドリーグ結果

2024.3.3

☆ 1~3節

	長野クラブ	ケイジャ-FDママ	フカガワQueen	松本クラブ	佐久クラブ	松本クラブYB	順位
長野クラブ		59 ○ 25	55 ○ 32	53 ○ 44	73 ○ 24	28 ○ 14	1
ケイジャ-FDママ	25 × 59		29 × 42	27 × 53	56 ○ 35	16 × 26	4
フカガワQueen	32 × 55	42 ○ 29		44 ○ 41	48 ○ 19	43 ○ 28	2
松本クラブ	44 × 53	53 ○ 27	41 × 44		75 ○ 22	同系チームで対戦なし	3
佐久クラブ	24 × 73	35 × 56	19 × 48	22 × 75		17 × 30	5
松本クラブYB	14 × 28	26 ○ 16	28 × 43	同系チームで対戦なし	30 ○ 17		—

パールリーグ

☆ 順位決定戦

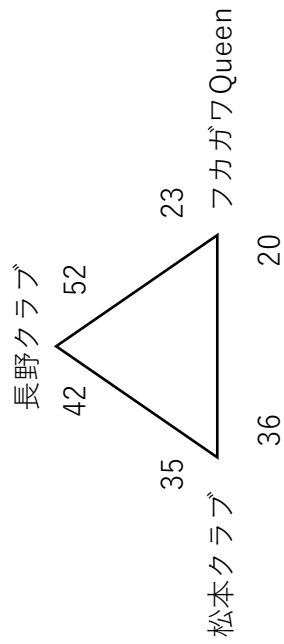

は交流戦

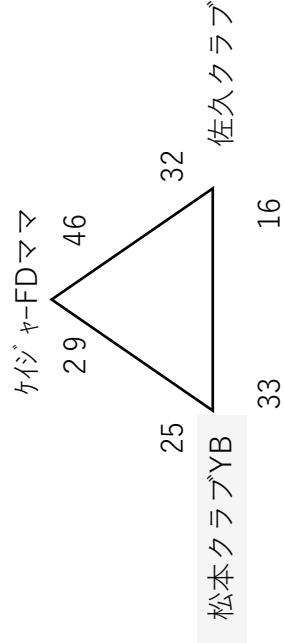

☆ クリスタルリーグ最終順位

- 1.長野クラブ
- 2.松本クラブ
- 3.フカガワQueen
- 4.ケイジャ-FDママ
- 5.佐久クラブ

令和5年度 社会人連盟登録登録チーム数

男子		一般-オープン
チーム名	チーム名カナ	
1	長野吉田クラブ	ナガノヨシダクラブ
2	S K Y A R T S	スカイアーツ
3	ZEST	ゼスト
4	辰野クラブ	タツノクラブ
5	トヨノクラブ	トヨノクラブ
6	AVISTERS東海	アヴィスターズトウカイ
7	箕輪クラブ	ミノワクラブ
8	U N I T E	ユナイト
9	篠ノ井クラブ	シノノイクラブ
10	ANTELOPES	アンテロース
11	ベンチャーズ	ベンチャーズ
12	東桑クラブ	トウソウクラブ
13	Shadows	シャドーズ
14	岡谷クラブ	オカヤクラブ
15	飯田クラブ	イイダクラブ
16	BULL FROGS	ブルフロッグス
17	ULYSSES	ユリシーズ
18	R I S E	ライズ
19	CRAY-G	クレイジー
20	UncleDrew	アンクルドリュー
21	Liber	リベル
22	DELETE	デリート
23	WAVELET	ウェイブレット

男子		一般-オーバーエイジ40
チーム名	チーム名カナ	
24	LEGEND	レジェンド
25	OLD GUNS	オールド ガンズ
26	Birch	バーチ
27	篠ノ井クラブ40	シノノイクラブフォーティー

男子		一般-オーバーエイジ50
チーム名	チーム名カナ	
28	FOUL OUT	ファールアウト
29	A B E N G E R S	アベンジャーズ

男子		一般-フレンドリー50・60
チーム名	チーム名カナ	
30	Team 信濃國	チームシナノノクニ

女子		一般-オープン
チーム名	チーム名カナ	
31	フカガワ	フカガワ
32	M B C ・ クッキーズ	エムビーシークッキーズ
33	飯田クラブ	イイダクラブ
34	NKO	エヌケーオー
35	Link	リンク
36	ケイジャー	ケイジャー
37	S☆MAGIC	エスマジック
38	Rise	ライズ
39	J☆B☆O	ジョボ
40	LEAPULSE	リーパルス
41	SHINE	シャイン
42	FIRST	ファースト
43	Signpost	サインポスト

女子		一般-フレンドリー40
チーム名	チーム名カナ	
44	長野クラブ	ナガノクラブ
45	ケイジャーママ	ケイジャーママ
46	ケイジャーFDママ	ケイジャーエフディーママ
47	松本クラブブルピナス	マツモトクラブブルピナス
48	佐久クラブ	サククラブ

女子		一般-オーバーエイジ40
チーム名	チーム名カナ	
49	フカガワQueen	フカガワクイーン

女子		一般-フレンドリー50・60
チーム名	チーム名カナ	
50	フカガワQueen-X	フカガワクイーンエックス
51	松本クラブ イエロービークス	マツモトクラブイエロービークス

(18) 学生バスケットボール連盟

藤田 美帆

2023年度の長野県学生バスケットボール連盟の事業報告について、過去、長野県学生バスケットボール連盟主催の「長野県学生バスケットボール選手権大会」および「審判講習会」を開催していましたが、県内大学のバスケットボール人口が減少していること、および学生を指導する教員等(外部コーチ)が不在傾向にあり、大会運営を計画できない状況であります。

今後、学生連盟の活動等が危ぶまれるこの危機感を乗り越えて行かれるように、今後の検討課題と皆様のご指導ご支援を賜りたい所存です。

2023（令和5）年度 県外大会

(1) 第57回笹本杯争奪北信越大会バスケットボール春季リーグ戦

日 時：令和5年5月5日（金）～7日（日）

開催県：石川県

結 果：男子2部 信州大学3位 男子3部 松本大学2位 女子2部 信州大学3位

(2) 第58回北信越大学バスケットボール選手権大会兼インカレ予選

日 時：令和5年10月19日（木）～22日（日）

開催県：新潟県

結 果：男子1回戦 信州大学61-65 新潟大学 1回戦 松本大学59-89 金沢大学

女子1回戦 信州大学49-53 金沢星稜大学 1回戦 松本大学0-20 新潟青陵大学

(19)JPBL 委員会

渡辺 智之

1. 事業報告

(ア) チーム発足から 13 年。ホームゲームの総入場者数が、昨シーズン 86,380 人) に対して 128,739 人となり過去最多となりました。また、1 試合平均 4,291 人となりました。

(イ) 事業面では、今期黒字となる予想。2026 年からスタートする「B. PREMIER」参入に向けて、目標である売上 12 億円達成の見込みとなっております。

(ウ) B1 の成績は、10 勝 50 敗となり、B1 中地区 7 位。全体の 23 位となり、B2 へ自動降格となってしまいました。しかしながら、バスケット熱は高まり、B. PREMIER に向けての土台作りがこれから行われる方向です。

(エ) ホームゲームでは、エキシビジョンゲームやエスコートキッズ、高校生以下の無料招待を実施し、子供たちへバスケットボールの楽しさを伝え、普及に努めました。

2. 協会所属メンバーの国体強化サポートについて

JBA のシステムを活用させていただき、メール配信のご協力ありがとうございました。引き続き、配信をお願いしたい事と、国体に向けてのサポートをさせて頂きたいと思っております。具体的には、長野県バスケットボール協会役員及び国体強化に関わる皆様にホームゲーム開催時には、いつでも来場していただきたいと思っております。

3. 来季展望、事業計画

2024-25 シーズンは、B2 カテゴリーでの参戦となりますが、「B. PREMIER」参戦への土台造りを進めてまいります。また、運営面では、2026 年 10 月からの「B. PREMIER」参入条件として、①年間売上 12 億② 1 試合平均観客動員数 4,000 人③ 5 千人収容規模の夢のアリーナが求められており、審査は 10 月に行われ、2024-25 シーズン以降も、ライセンス条件の維持を求められます。長野県のバスケットボール普及と発展の為、プロバスケットチームである信州ブレイブウォリアーズをご活用いただき、引き続き、来場促進のご協力をお願い致します。

(20) 登録担当

村田 透

現行 TeamJBA のシステムは 2021 年 3 月の稼働開始から丸 3 年が経過しました。関係の皆様のご協力によりシステムの利用も定着してきておりますが、引き続き各部門・カテゴリーの担当者と連携して適切な運用に努めてまいりたいと思います。

2023 年度から 2024 年度にかけて登録制度関係で変更・追加された主な事項は次の通りです。

- (1) TO ライセンスの制度化に伴い、2023 年 6 月に TeamJBA に新たに TO 部門が設定され、システムによる登録が開始されました。
- (2) 2024 年度よりチーム加盟・競技者登録の新たなカテゴリーとして一般（Ⅱ種）が新設され、登録が開始されています。（従来の一般カテゴリーは一般（Ⅰ種）に名称変更）一般（Ⅱ種）は、主に次の①、②のチーム・プレーヤーを対象としていますが、長野県の加盟チームは①、②ともに、まだ 1 チームずつしかありません。（5 月 15 日現在）
 - ①地区・市区町村レベルで活動するチーム・プレーヤー
 - ②特定の活動範囲（職業別、所属別等）で活動するチーム・プレーヤー制度の運用や加盟・登録料のあり方などについて、さらに検討していく必要があります。
- (3) JBA の決定により、2024 年度よりチーム加盟料・競技者登録料の都道府県協会設定額の上限が引き上げられました。同時に、都道府県協会への D-fund 交付金が減額となる事情もあり、長野県協会においても加盟料・登録料設定額の引き上げをせざるを得なくなりました。競技者の皆様の負担が増えたことは大変心苦しい限りですが、ご理解をいただければと思います。

下のグラフは過去 10 年間の長野県協会の競技者登録数の推移と全国状況との比較です。コロナ禍により登録数が 2020 年度に最も落ち込み、その後はやや回復傾向ではありますが、コロナ禍前の登録数には及ばない状況となっています。登録制度は競技団体にとって根幹の一つでありますので、登録数の増加に向けて各方面でのご協力をお願いいたします。

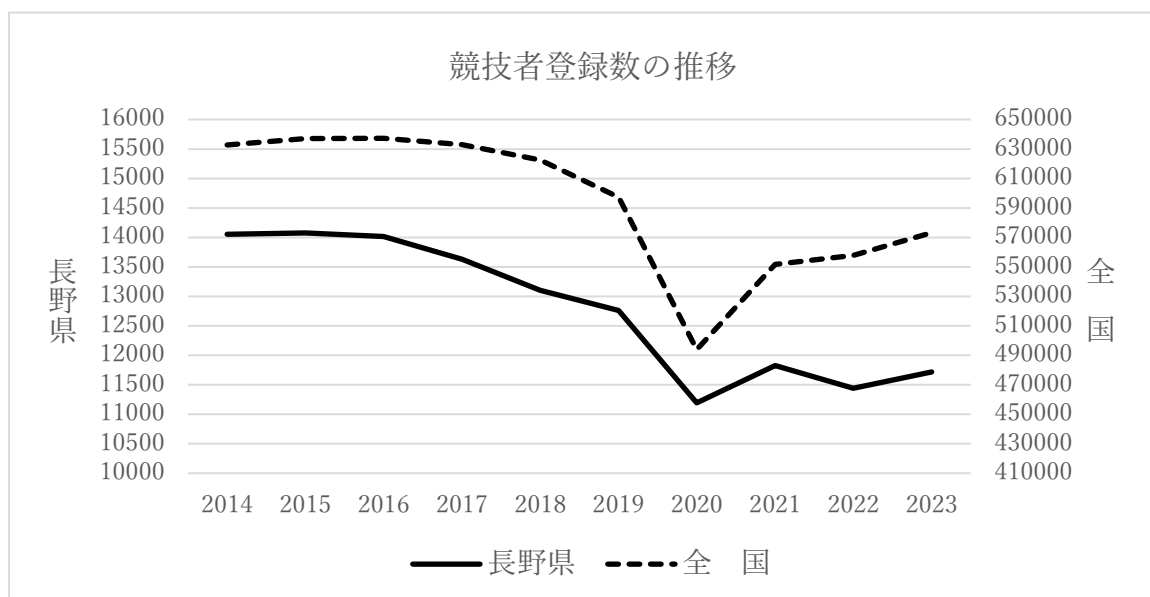

(21) TO 委員会

田中 恵

1. 県内大会及び TO 講習会

2023 年：

- 7 月 22-23 日 2023 年度 TO B 級 新規講習会(千曲市)
9 月 22-23 日 2023 年度 TO 講習会①(長野市)

2024 年：

- 1 月 20-21 日 2023 度 TO 講習会②(松本市)
2 月 10-11 日 2023 度 TO 講習会③(長野市)

2. 全国及び県外・TO 講習会／トップリーグ TO 派遣／☆国際試合

2023 年：

- 4 月～6 月 B リーグ(2022-23 シーズン)
5 月 27-28 日 TO インストラクター座学講習会(東京都) ※1 名派遣
7 月 16-17 日 TO インストラクター実技講習会(群馬県) ※1 名派遣
8 月 26-27 日 第 44 回北信越国民体育大会 IR 研修会兼 TO 実技会
 ※インストラクター 1 名、TO2 名派遣
9 月～12 月 B リーグ(2023-24 シーズン)
 皇后杯 SF TO 担当 ※田中

2024 年：

- 1 月～3 月 B リーグ(2023-24 シーズン)
1 月 10 日 ☆EASL 2023-2024Season(千葉県) ※田中

3. 評価・課題

- ・2023 年度は TO ライセンス制度が始まり、国内トップリーグ(B1/B2/B3/W リーグ)の TO を担当する基礎資格として B 級ライセンスが設けられた。また、TO の業務に精通し、TO 指導を行い、B 級 TO 養成講習会(実技)の講師を務める TO インストラクターも整備された。今後は、TO の専門性を今まで以上に高め、正しい知識を得るとともに、TO への責任感を醸成することに重点を置き、広く普及に努めていく。

2024年度 バスケットボール協会事業計画一覧表

(一社)長野県バスケットボール協会

		長野県			北信越・東海 ブロック			全国		
月	日	大会名	開催地	主催	日	大会名	開催地	日	大会名	開催地
4	4/7	審判B級更新講習会 (CD級講習会は5月以降)	諏訪	審判委員会	4/13・14	FID北信越東海予選	福井			
	4/14・20・21	国スポ選手最終選考会	茅野 千曲	県協会						
	4/28	社会人リーグ審判講習会	未定	社会人連盟						
5	5/19	040・050 全日本社会人県予選	千曲	社会人連盟	5/3~6	北信越学生リーグ	新潟 新潟			
	5/31~6/2	県高校総体	岡谷 上伊那	高体連 県協会	5/18・19・26	北信越大学新人	石川			
6	6/29	社員総会	千曲	県協会	6/14~16	北信越高校総体	富山 富山 滑川			
7	7/6	県FID交歓大会	塩尻	FID連盟						
	7/6・7	県中学総合体育大会	北信	中体連 県協会						
	7/7	技術講習会①	茅野	県協会						
	7/13・27・28	県総合選手権大会	上田 諏訪	県協会						
	7/21	U12指導者講習会	中信	U12部会						
8	8/31・9/1	県ミニ新入大会	未定	U12部会	8/6・7	北信越中学総体	新潟 新発田 五泉	8/3~9	全国高校総体	福岡
					8/22~25	北信越スポーツ大会	石川 金沢	8/22~24	全国中学総体	新潟
9	9/7・8・14・15	全国U15選手権県予選	北信	U15部会 県協会	9/14・15	FID東日本交歓大会	長野 富士見	9/28~30	全日本スポーツマスターズ	長崎
	9/23	県フレッシュU12大会	松本 長野	U12部会						
	9/27~29	全国高校選手権 県予選	茅野	県協会 高体連						
10	10/19	県技術講習会②	茅野	県協会	10/24~27	北信越インカレ予選	石川 金沢	10/10~14	国民スポーツ大会	佐賀
	10/19	3x3 U18・オープン 長野県予選	松本	3x3委員会 県協会				10/	日本社会人フレンドリー 40・50・60	大分 東北・四国 中国
	10/20・26・27	県社会人大会	上田 松本	社会人連盟 県協会				10/	全日本社会人O-40・O- 50	富山
								10/26~28	全国障害者スポーツ大会	佐賀
11	11/16	医科学講習会		医科学委員会 県協会						
	11/23・24	県中学新人	南信	中体連 県協会						
	11/24	県U12選手権 1stラウンド	各地区	U12部会				11/30~12/8	全日本学生選手権	東京
12	12/1	F I D会長杯	千曲	県協会	12/14・15	北信越社会人	新潟 新潟	12/23~29	全国高校選手権	東京
	12/7	地区連盟理事長会議	千曲市	県協会						
	12/8	技術講習会③	安曇野	県協会						
	12/14・15	県U12選手権 2stラウンド	松本	U12部会						
1	1/18・19	県U12選手権 3stラウンド	長野	県協会 U12部会				1/4~8	Jrウインターカップ	東京
	1/18・19・26	県高校新人大会	松本	高体連 県協会						
2	2/2	U11交歓大会	上田 諏訪	U12部会	2/7~9	北信越高校新人大会	新潟 上越	2/22~24	全日本社会人選手権 3x3オープン	熊本
					2/15・16	U11・U12・U13・U14 北信越BDC交歓大会	富山 富山		日本選手権	東京
3	3/1・2	U-13・14 四地区交流会	北信	U15部会	3/1・2	U12北信越大会	福井 福井	3/28~31	U12全国交流会	東京
	3/16	臨時総会	千曲市	県協会						

2024年度 長野県バスケットボール協会事業計画

日	4月	5月	6月	7月	8月	9月	10月	11月	12月	1月	2月	3月
1月	水	土	日	月	1 木	日	火	金	日	1 水	土	土
2月	水	日	日	火	2 金	月	水	土	月	2 木	日	日
3月	水	金	月	水	3 土	火	木	日	火	3 金	月	月
4月	木	土	火	木	4 日	水	金	月	水	4 土	火	火
5月	金	日	水	金	5 月	木	土	火	木	5 日	水	水
6月	土	月	木	土	6 火	金	日	水	金	6 月	木	木
7月	日	火	金	日	7 水	土	月	木	土	7 火	金	金
8月	月	水	土	月	8 木	日	火	金	日	8 水	土	土
9月	火	木	日	火	9 金	月	水	土	月	9 木	日	日
10月	水	金	月	水	10 土	火	木	日	火	10 金	月	月
11月	木	土	火	木	11 日	水	金	月	水	11 土	火	火
12月	金	日	水	金	12 月	木	土	火	木	12 日	水	水
13月	土	月	木	土	13 火	金	日	水	金	13 月	木	木
14日	日	火	金	日	14 水	土	月	木	土	14 火	金	金
15月	月	水	土	月	15 木	日	火	金	日	15 水	土	土
16日	火	木	日	火	16 金	月	水	土	月	16 木	日	日
17水	金	土	月	水	17 土	火	木	日	火	17 金	月	月
18木	土	日	火	木	18 日	水	金	月	水	18 土	火	火
19金	日	月	水	金	19 月	木	土	火	木	19 日	水	水
20土	月	木	木	土	20 火	金	日	水	金	20 月	木	木
21日	火	土	金	日	21 水	土	月	木	土	21 火	金	金
22月	水	日	土	月	22 木	日	火	金	日	22 水	土	土
23火	木	月	日	火	23 金	月	水	土	月	23 木	日	日
24水	金	火	月	水	24 土	火	木	日	火	24 金	月	月
25木	土	水	火	木	25 日	水	金	月	水	25 土	火	火
26金	日	木	水	金	26 月	木	土	火	木	26 日	水	水
27土	月	金	木	土	27 火	金	日	水	金	27 月	木	木
28日	火	土	金	日	28 水	土	月	木	土	28 火	金	金
29月	水	日	土	月	29 木	日	火	金	日	29 水	土	土
30火	木	月	日	火	30 金	月	水	土	月	30 木	日	日
31	金	土	日	水	31 土	火	木	金	火	31 金	月	月

上記以外のもの
 FID東海北信越（補正）
 北信越大学新人（石川）
 〇〇審判講習会は5月以降に計画

全日本社会人040.50選手権（茨城）
 全日本社会人040.50選手権（茨城）
 FIDシャパンチャンピオンシップ（愛知）
 全国高等学校

3×3U-16日本選手権（東京）
 3×3オープン日本選手権（東京）

令和6年度 長野県バスケットボール協会主催大会要項

1	大会名	第78回国民スポーツ大会 成年男子・女子最終選考会	第100回天皇杯第91回皇后杯全日本総合選手権 長野県予選会	第77回全国高等学校バスケットボール選手権大会 長野県予選会
2	主催	長野県バスケットボール協会	長野県バスケットボール協会	長野県高等学校体育連盟
3	共催	長野県教育委員会 (財)長野県スポーツ協会	諏訪市バスケットボール協会	長野県高等学校体育連盟バスケットボール専門部
4	主管	茅野市バスケットボール協会	茅野市バスケットボール協会	茅野市バスケットボール協会
5	共管	千曲市バスケットボール協会		
6	後援	開権市町村教育委員会 開権市町村スポーツ協会		
7	期日	令和6年4月14日(日)・20日(土)・21日(日)	令和6年7月13日(土)・27日(土)・28日(日)	令和6年9月27日(金)・28日(土)・29日(日)
8	会場	東海大学付属諏訪高等学校体育館 他 1日目は2地区開催予定	諏訪市清水町体育館 他	茅野市運動公園総合体育館 東海大学付属諏訪高校体育館
9	参加資格 (共通)	1 長野県バスケットボール協会に登録済みの選手であること 2 選手はそのチームに所属し登録済みであること 3 原則としてチーム内にJBA公認コーチの有資格者が最低1名入ること 4 2種登録者および中学生の参加はできない ・外国人の参加も認める ・県内大学チームの参加も認める ・その他細部は国スポ要項に準ずる	・高校生は所属校総体ベスト4の内2チームが参加できる(上位チームより優先)	・高校選手権の要項については別途HPに掲載する。 ・長野県高等学校体育連盟に加盟する単独チーム ・各地区男女4チームが参加できる
10	チーム構成	部長・コーチ・アシスタントコーチ・マネージャー各1名 選手15名の19名以内で構成する		選手18名
11	参加料	1チーム 15000円	現金書留は受け付けない	
12	競技規則	2024年度日本バスケットボール協会 競技規則で行う		
13	競技方法	トーナメント方式とし、3位決定戦を行う		
14	表彰	男女とも上位4位までを表彰する		3位決定戦は行わない ベスト4のチームより個人表彰をする
15	申し込み方法	申し込み期間内に、HP上形式によりMailでメンバー表(清書きも厚紙にて必ず)を添付送付し、参加料の振り込みで完了とする。締め切り後の申し込みは一切受け付けない。 国スポ選手最終選考会では、選手の長野県における住民票の有無を確認する場合もあるため、不明な点等は事務局に問い合わせてください。 HPアドレス http://nagano.japanbasketball.jp/ MailTo. nagano.bba@gmail.com		
16	問合せ先	宛先 問合せ先 TEL・FAX 026-214-2521 八十二銀行 稲荷山支店	担当 平林	
17	申込期間	令和6年3月19日～28日	令和6年6月12日～6月19日	(令和6年9月10日・11日)
18	連絡事項	・代表者会議の有無は組合せとともにHPにて連絡します。 ・申込み後のエントリー変更は原則として認めません。万一変更がある場合は、大会開催1週間前までに県協会事務局まで連絡してください。 ・申込後のエントリー変更、代表者会議の出席会場の変更は、大会開催1週間前までに県協会事務局までメール送信してください。(県協会事務局: http://office79@h3.enjoy.ne.jp) ・代表者会議の欠席・組合せ会議後の乗替、オフィシャルの未遂行は原則として次大会の参加は認めません。 ・各チーム、スポーツ傷害保険に加入しておくください。 ・組合せは県協会の競技委員会にて決定し、県協会理事会の承認後に掲載します。 ・JBA公認コーチの有資格者は申し込み時に登録番号を記入して下さい。有資格者がいないチームは原則参加できません。 ・チーム内に有資格者がいない場合でも、令和6年度資格取得に参加されている方であれば参加を認めます。参加申し込み時は「所属中」として申請してください。 ・「令和6年度申請中」の方以外に有資格者がいない場合、申請者が資格取得に必要な講習会への参加が認められない場合には、大会への参加をお断りし、棄権扱いとします。 JBA公認コーチの有資格者は大会中会場では登録証を必ず携帯し、試合前の確認にご協力ください。 JBA公認コーチの有資格者が試合当日不在の場合は、チーム前の登録証確認時にその旨を伝え、所定の用紙にて不在届を出して下さい。 ・ユニフォーム等に関する規定については、ルールを確認の上、規定に則った対応をお願いします。 ・競技者登録は大会初日の1週間前までに必ず行ってください。登録が完了していない選手のみならず、チームも棄権扱いになる可能性があります。		
19	その他	国民スポーツ大会関連の大会は、傷害補償制度に加入しなければ参加できません。(監督・コーチ・Aコーチ・マネージャーを含む) 申込み時にチーム並びに選手の登録が済んでいない場合は、大会初日までに必ず完了して下さい。未登録のチームまたは選手がいる場合は棄権扱いになる場合もあります。 男女マスターズ選手選考については、自己推薦を受け付けています。希望の方は大会場の県協会理事まで申し出て下さい。 ・天皇杯皇后杯 ・選抜 組み合わせ表は送付致しませんのでHPにてご確認ください。 スタッフの方でJBA公認コーチの有資格者は申し込み時に登録番号を記入して下さい。 日本選手権の日程が決定次第、予選の有無も含めHPにて連絡します。		

競技者登録数の推移(1)

(一社)長野県バスケットボール協会

年度	性別	一般社会人							高校	高専	中学	ミニ	5×5 合計	3×3
		実業団	クラブ	教員	一般(b)	家庭婦人	大学	専門学校						
H8(1996)	男	97			971			83			6960	1587	21655	
	女	25			471			68			5880	1059		
H9(1997)	男	40			1077			65			7123	1544	20251	
	女	33			476			39			4865	918		
H10(1998)	男	49			1057			58			5264	1560	17781	
	女	28			454			40			4373	1042		
H11(1999)	男	48			1924			45			5277	1426	17595	
	女	15			466			54			4362	991		
H12(2000)	男	21	613	51	215			49			4026	1071	14270	
	女	18	296	16	111			44			3332	932		
H13(2001)	男	25	617	52	203			38			3897	968	13857	
	女	13	188	11	50	185		39			3368	930		
H14(2002)	男	29	600	49	175			38			3911	945	14275	
	女	13	186	13	50	265		42			3440	1004		
H15(2003)	男	14	689	46	155			69	59		3845	917	14276	
	女	0	226	13	11	259		43	0		3458	1056		
H16(2004)	男	26	691	31	158			73	55		3686	1005	14527	
	女	0	221	16	26	232		39	12		3478	1153		
H17(2005)	男	5	732	33	149			72	35		3713	998	14557	
	女	0	265	17	16	233		42	13		3508	1156		
H18(2006)	男	24	710	16	127			91	20		3646	941	14236	
	女	0	263	17	10	271		51	13		3275	1154		
H19(2007)	男	29	784	16	139			49	11		3666	1218(402)	14483	
	女	0	256	14	11	265		48	14		3158	1291(360)	(762)	
H20(2008)	男	23	730	13	140			56	19		3508	1228(386)	14181	
	女	0	252	10	11	261		32	17		3214	1290(344)	(730)	
H21(2009)	男	19	723	14	99			43	36		3404	1234(403)	13823	
	女	0	223	13	10	271		53	14		3086	1355(399)	(802)	
H22(2010)	男	21	712	13	120			79	14		3289	1179(472)	13457	
	女	0	176	12	42	274		83	13		2881	1297(406)	(878)	
H23(2011)	男	19	721	16	82			77	33		2902	1246(473)	12537	
	女	0	172	16	22	286		82	8		2473	1206(455)	(928)	
H24(2012)	男	18	740	17	87			71	0		2882	1767	13311	
	女	0	174	17	11	274		75	0		2520	1497		
H25(2013)	男	12	718	16	92(12)			79	0		3158	1754	13521	
	女	0	177	0	17	280		88	0		2598	1373		
H26(2014)	男	11	724	0	64(12)			77	15		3383	1797	13925	
	女	0	165	0	24	269		87	6		2574	1364		
H27(2015)	男	13	718	11	94(12)			50	15		3476	1729	14037	15
	女	0	153	0	0	280		84	10		2667	1337		4
H28(2016)	男	15	705	13	62(13)			48	0		3500	1793	14013	13
	女	0	162	0	0	251		73	0		2679	1421	(女子5788)	8
H29(2017)	男	12	618	13	58(14)			51	28		3299	1897	13630	11
	女	0	191	0	0	269		70	0		2603	1367	(女子5638)	1

平成11年度以前はクラブ・教員・一般・家庭婦人のデータなし

平成12年度より、日本バスケットボール協会の競技者登録制度開始

平成13年度より、家庭婦人の集計開始

平成14年度より、長野県バスケットボール協会の競技者登録費の納入開始

平成15年度より、専門学校の集計開始

平成22年度より、高専集計開始

ミニバスは、小学校4年生以上の競技者数。()内は3年生以下の競技者数。

平成27年度より、3×3の登録開始

競技者登録数の推移(2)

年度	性別	U18										一般										5×5 合計		3×3	
		U15					U18					一般					TOPL					5×5		3×3	
		U12 クラブ	中学	クラブ	Bクラブ U15	高校 (全日)	高校 (定通)	高専	クラブ	Bクラブ U18	オープン	0-40	0-50	エンジンヨイ	大学	専門学校	B1	B2	5×5		3×3				
H30(2018)	男	1872	3084	0	6	1949	34	34	0	0	535	47	14		54	12	0	13	7654		12				
	女	1375	2481	0		1099	0	7	0	141	21	15	251	60	0				5450		1				
R1(2019)	男	1827	2843	147	13	1770	30	42	0	590	39	24		61	0	0	13	7399		20					
	女	1434	2131	213		1039	0	7	0	108	19	15	317	66	14			5363		8					
R2(2020)	男	1734	1855	739	15	1481	0	40	0	388	49	31		44	11	13	0	6400		7					
	女	1344	1374	715		896	0	0	0	107	11	18	274	45	10			4794		5					

年度	性別	U18										一般										5×5 合計		3×3	
		U15					U18					一般					TOPL					5×5		3×3	
		U12 クラブ	中学	クラブ	Bクラブ U15	高校 (全日)	高校 (定通)	高専	クラブ	Bクラブ U18	オープン	0-40	0-50	フレンドリー 40	フレンドリー 50・60	大学	専門学校	B1	B2	5×5		3×3			
R3(2021)	男	1858	1829	1016	15	1697	9	32	0	11	342	43	16		42	12	13	0	6951		35				
	女	1383	1371	843		982	0	9	0	149	14		65	24	36	0			4876		14				
R4(2022)	男	1771	1655	1116	16	1630	6	29	0	15	306	24	31		40	0	13	0	6668		23				
	女	1332	1339	842		947	8	10	0	123	15		97	25	35	0			4773		9				
R5(2023)	男	2024	1618	1228	15	1641	20	25	0	13	309	46	30		35	0	16	0	7034		22				
	女	1353	1091	1002		920	6	11	0	161	13		83	21	25	0			4686		0				

コ一子・審判・TO登録数の推移

年度	性別	コ一子										審判								
		S級	S(F)	A級	A(F)	B級	B(F)	C級	D級	E級	E-1級	E-2級	合計	S級	A級	B級	C級	D級	E級	合計
H28(2016)	男	0	0	2	0	10	0	84	276		37	161	570	0	5	124	185	192	116	622
	女	0	0	0	0	0	0	15	68		13	38	134	1	0	23	20	35	52	131
H29(2017)	男	0	0	2	0	8	0	99	286		41	187	623	0	5	116	175	177	184	657
	女	0	0	0	0	0	0	19	69		22	41	151	1	0	17	25	25	72	140
H30(2018)	男	0	0	4	0	10	0	131	283		42	199	669	1	6	99	176	160	256	698
	女	0	0	0	0	0	0	24	70		30	46	170	1	0	15	26	19	111	172
R1(2019)	男	0	0	3	0	13	0	192	279	98	36	206	827	1	5	99	166	163	342	776
	女	0	0	0	0	1	0	37	62	39	33	53	225	1	0	16	21	18	139	195
R2(2020)	男	0	0	3	0	13	0	209	266	177	35	204	907	2	4	90	143	116	389	744
	女	0	0	0	0	1	0	37	59	66	33	51	247	1	0	16	15	16	144	192
R3(2021)	男	2	0	4	0	16	0	206	262	252	34	199	975	2	3	84	172	117	322	700
	女	0	0	0	0	2	0	40	53	89	32	51	266	1	0	13	20	18	107	159
R4(2022)	男	2	0	5	0	17	0	214	260	329	34	198	1059	2	4	82	163	103	334	688
	女	0	0	0	0	5	0	39	49	109	32	50	284	1	1	13	16	15	102	148
R5(2023)	男	1	0	6	0	19	0	217	267	396	30	188	1124	2	4	88	173	110	421	798
	女	0	0	0	0	5	0	39	45	121	30	48	288	1	2	11	18	16	129	177

E-1級・E-2級は2018年度で新規取得終了(2023年度まで有効)

年度	性別	TO		合計
		B級	基礎講習 修了	
R5(2023)	男	5	8	13
	女	7	1	8